

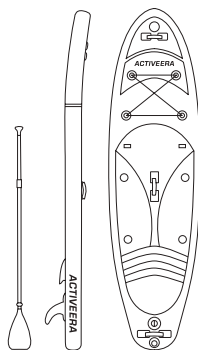

S P O R T S & O U T D O O R S



**INFLATABLE STAND-UP PADDLE BOARD
WITH KAYAK CONVERSION**

INSTRUCTION MANUAL

BEDIENUNGSANLEITUNG

MODE D'EMPLOI

MANUALE DI ISTRUZIONI

MANUAL DE INSTRUCCIONES

HANDLEIDING

BRUKSANVISNING

INSTRUKCJA OBSŁUGI

IMPORTANT INSTRUCTIONS - RETAIN FOR FUTURE USE.



INFLATABLE STAND-UP PADDLE BOARD WITH KAYAK CONVERSION MODEL WS-01BU-UK

Thank you for choosing to purchase a product from Active Era. Please read the entire manual carefully prior to first use and keep in a safe place for future reference.

Active Era shall not be held responsible for accidents or injuries from the improper use of the product, failure to follow the instructions given in this guide or modifications made to the product. To avoid serious injury or death, follow the safety instructions in this document. Although every effort has been made to ensure the information contained in this document is accurate and complete, Active Era shall not be held responsible for errors or omissions.

SAFETY INSTRUCTIONS

For your safety, use this product only as described in this manual. Any other use not recommended by the manufacturer may result in serious injury or drowning. Read the manual and familiarize yourself with this product before using it on the water in order to ensure safety and prevent accidents. Observe the following safety standards and safe operating practices whenever using this product.

WARNING: Paddle sports can be very dangerous and physically demanding. Users of this product must be aware that this sport may result in injury or drowning. The user of this product acknowledges, understands, and assumes the risks involved in paddle sports.

WARNING: Pay close attention to weather condition and beware of offshore winds, underwater currents, tidal changes and obstacles in the water, which may cause the paddle board to become unstable and can take you away from the coast and/or prevent you from getting back to shore. Check weather forecasts and obtain local knowledge of the marine environment and weather conditions prior

to your voyage. Never use this product in stormy weather or in flood conditions. Always take a form of identification with you and inform someone of your paddling route, the time and place of your departure and your intended time and place of arrival.

- The paddle board is designed for short trips over flat, calm water such as lakes, seas, or rivers in a standing or seated position. Do not use this product in high waves or for surfing.
- This product is suitable for 1 adult. Do not exceed the maximum weight capacity.
- Do not overload. An uneven distribution of the load on the board can cause it to tip over and lead to a risk of drowning.
- This product is not a life saving device. Use only under competent adult supervision.
- This product is not a toy.
- This product and the accessories supplied are not designed for use by children age 12 or younger. Do not leave children unattended. Young people between ages of 13 and 17 must use this product under the direct supervision of an adult at all times. For those aged 13 years and up, an adult must explain all the instructions contained in this document prior to use.
- Learn how to operate this product. Train with a qualified instructor and develop your experience in controlled situations.
- The product is not to be used by persons (including children) with reduced physical, sensory or mental capabilities, or lack of experience and knowledge.
- Do not leave the product unattended near water when not in use.
- Always wear a PFD (Personal Flotation Device) approved by your local authorities, when using this product on water.
- Inflate the product as per the instructions provided and to the rated pressure indicated on the product. Do not exceed the recommended maximum pressure as this can result in the board becoming over-inflated and may cause the air chamber to burst.
- The air inside the board can expand and the board can over-inflate in very hot temperatures or when exposed to direct sunlight. Please check the air pressure and deflate your board as necessary.

- The valve tightening key is only to be used when the board is deflated. Never use the key to screw or unscrew the valve when the board is inflated. This can cause serious injury.
- Do not operate the board under the influence of drugs, alcohol, or medication.
- Dress appropriately for weather and marine conditions and wear a helmet when appropriate; cold water and cold weather can result in hypothermia.
- For your own safety please attach the leash provided to your calf or ankle when using this product. Secure one end to the D-ring at the rear of the board and securely attach the Velcro strap to your calf or ankle.
- Ensure you can always exit the board if necessary.
- Do not paddle alone. Always paddle with an experienced partner when using this product.
- Do not exceed your paddling ability; be aware of your limitations.
- Check your equipment prior to each use for signs of wear, leaks, or failure. Do not use the product if there are any signs of damage to the board or any of the accessories supplied.
- Do not attempt to make alterations to this product or any of the accessories supplied. Doing so may be unsafe and will void your warranty.
- Keep away and do not insert pins or sharp objects into the board.
- Do not stand on your board or place heavy items on top when it is lying on the ground as this can damage your fins.
- Do not use the product in shallow waters as this can cause damage to the board, fins, and paddles.
- Stay hydrated by packing a water bottle in your bungee compartment.
- Store your mobile phone in the waterproof dry bag provided. Also, consider packing a whistle or flashlight in case of an emergency.
- If you are using your board for the first time or after storage, check the air valve and first tighten.
- The pump supplied is suitable for inflating the Active Era paddle board. Other uses or modification made to the pump are

considered non-intended usage and can lead to risk of injury and damages. The pump is not intended for commercial use.

- The pressure gauge is only suitable for inflating the board and the gauge value should be used for reference purposes only. Do not use as a precision instrument.
- Dispose of packaging, contents, containers, and products at the end of their life cycle in accordance with local regulations.

SPECIFICATION

- Model: WS-01BU-UK
- Product Dimensions: 320 x 78 x 15cm
- Board Weight: 8.5Kg
- Rider Weight Range: 45-100Kg
- Maximum Weight Capacity: 100Kg
- Max Pressure: 15PSI
- Pump Dimensions: 11 x 25 x 63cm
- Paddle Height Range: 165-208cm

PARTS

- | | |
|-------------------------------|----------------------------|
| 1. Camera Mount | 13. Removable Centre Fin |
| 2. Handle | 14. Centre Fin Lock |
| 3. Bungee Cord | 15. Pump Hose |
| 4. Footrest Loops | 16. Dual Action Pump |
| 5. Centre Handle | 17. Leash |
| 6. Non-slip Deck Pad | 18. Belt |
| 7. D-ring for Kayak Seat (x4) | 19. Backpack |
| 8. Valve | 20. Repair Kit* |
| 9. Handle | 21. Dry Bag |
| 10. Leash D-ring | 22. Multifunctional Paddle |
| 11. Small Fin (x2) | 23. Footrest |
| 12. Centre Fin Slot | 24. Kayak Seat |

*(including 2 x pvc patches, valve tightening key, glue).

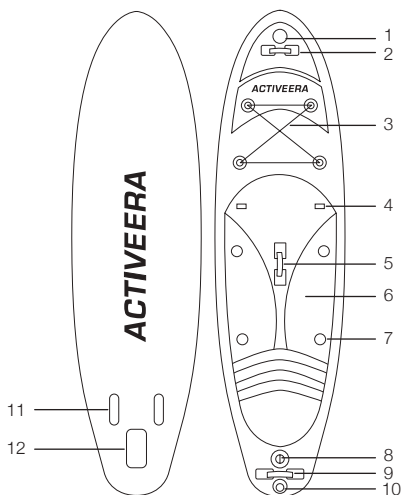

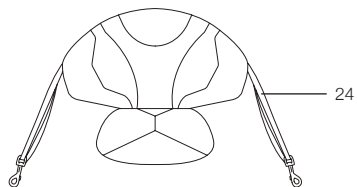
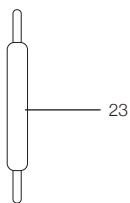
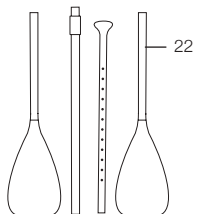
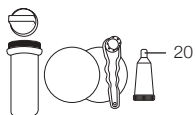
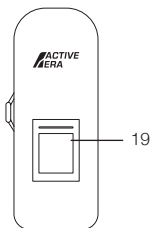
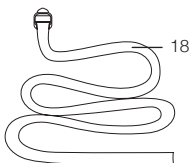
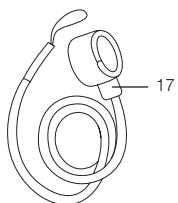
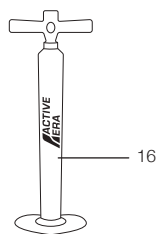
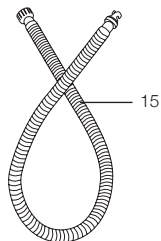
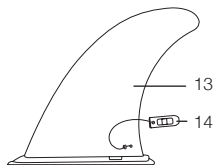

INFLATION & DEFLATION

We strongly recommend that you inflate and deflate your paddleboard once prior to first use to familiarise yourself with the process. The inflation of your paddleboard should take 10-15 minutes but can take a little longer.

Valve

1. Cap (twist to unlock)
2. Base (partly visible)
3. Button

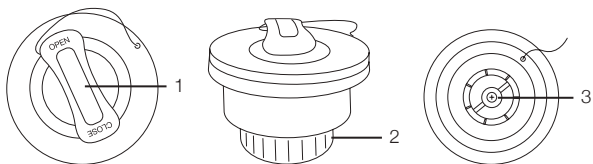

Pump

1. Handles
2. Pump Footrest
3. "INFLATE" Hose Adapter
4. Switch Valve
5. "DEFLATE" Hose Adapter
6. Pressure Gauge
7. Hose
8. Valve Side Connector
9. Pump Side Connector

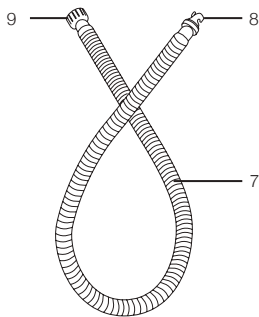

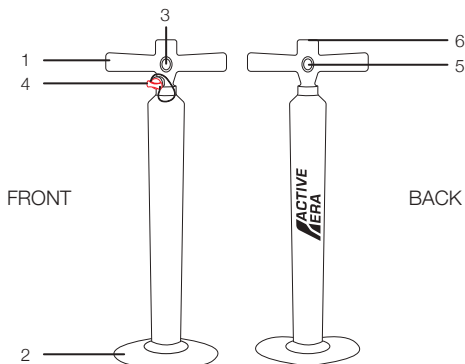

Note: The pump included in this product is a Dual Action Pump and can be used for inflation and deflation. There are two modes available when inflating your board:

- **Dual Action Mode** will double the amount of air being pumped into your paddle board. Pumping will get tougher as more air is pumped into the board. To activate Double Action Mode, close the Switch Valve (see image below).
- **Single Action Mode** will reduce the amount of air being pumped into the board. In Single Action Mode, it is easier to pump air so we recommend that this is activated when your board is close to full inflation. To activate Single Action Mode, remove the Switch Valve (see image below).

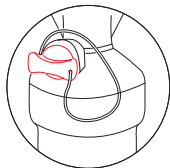

Dual Action Mode

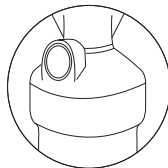

Single Action Mode

Inflation

- Find a smooth, flat and clean surface with plenty of room to unfold your board. Lay it, unfolded, with the valve facing up and the two small fins facing down.
- Connect the pump to the hose on the “INFLATE” Hose Adapter (labelled on the top of the pump). (1)
- Unscrew the valve cap.
- Put the button in the “UP” position. (2)

NOTE: when inflating or deflating your paddleboard, push (a) and twist (b) the valve button to open or close the valve.

- Insert valve side connector into valve and secure by turning clockwise. (3)
- Pump until you reach the required pressure. We recommend starting with Dual Action Mode and changing to Single Action Mode as the pumping becomes difficult.

WARNING: The correct range for this board is 7.5 - 15PSI (0.5-1bar). Do not exceed the maximum recommended pressure.

- Remove connector and replace valve cap when using the board (4)

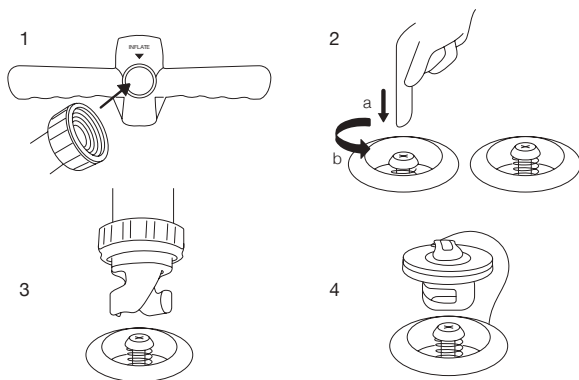

NOTE: The board should feel solid when fully inflated. Please do not apply sustained pressure to the board when on land as this may damage the small fins.

Deflation

- Find a smooth, flat and clean surface with enough room for your inflated board. Lay it with the valve facing up and the two small fins facing down.
- Unscrew the valve cap.
- Put the button into the “DOWN” position. Your board will automatically start to deflate. Please ensure your face and body are away from the valve. (1)

NOTE: when inflating or deflating your paddleboard, push (a) and twist (b) the valve button to open or close the valve.

- Once most of the air has escaped, connect the hose to the “DEFLATE” Hose Adapter on the pump (labelled on the top of the pump). (2)
- Insert the valve side connector into valve and tightly secure by turning clockwise. (3)
- Pump the remaining air out of the board using Single Action Mode. (4)

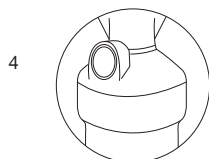
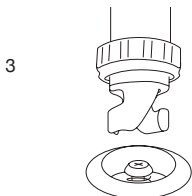
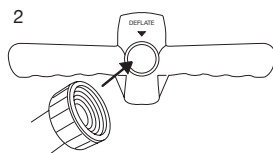
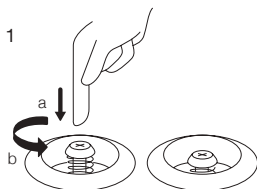

Single Action Mode

ASSEMBLY

Removable Centre Fin

We recommend attaching the centre fin if you are going to use the board in deep waters like the sea or a lake. Avoid using the centre fin in shallow waters or white water as you risk deteriorating it.

- Lay your board face down (with the valve facing the floor) on a smooth, flat, and clean surface (preferably when inflated).
- Check that the fin slot is clear of any obstruction. Slide the Centre Fin into the designated slot, ensuring that the fin is pointing to the back of the board. (1)
- Insert Lock Pin to secure the Fin. (2)

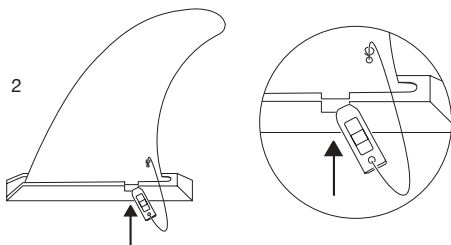
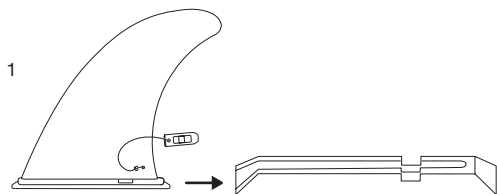

Paddle

The paddle assembly will differ slightly depending on whether you use your board for paddle boarding or kayaking. For kayaking, please see the KAYAK CONVERSION section below.

Your paddle is a multifunctional paddle composed of 4 sections:

1. Blade
2. Middle Shaft
3. T-bar
4. Additional Blade

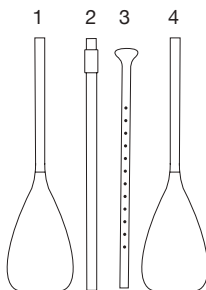

- Connect the Blade (1) to the Middle Shaft (2) and then to the T-bar (3).
- Unclip the fastener to adjust the paddle to the required size from 165 to 208cm.

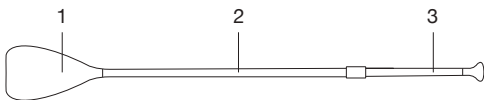

We recommend the paddle height to be about 10cm higher than rider's height.

Note: Make sure the Active Era logo on the blade is facing backwards when paddling.

Leash

For your own safety, please securely attach the leash provided to your calf or ankle when using this product.

Secure one end to the D-ring at the rear of the board and securely attach the Velcro strap to your calf or ankle.

Camera Mount

Your paddleboard comes with a camera mount. Simply attach your camera to the mount ready for use.

Note: Please ensure the camera is securely attached to prevent loss or damage. Active Era take no responsibility for loss of cameras.

KAYAK CONVERSION

Kayak Seat

For comfort, balance & performance, the kayak seat should be attached at the rear of the board, just behind the central handle.

- Securely attach the inner two straps to the back D-rings. (1)
- Securely attach the outer two straps to the front D-rings (pulling the back rest forward into place). (2)
- Tighten all straps so that the seat is both comfortable and firmly upright.

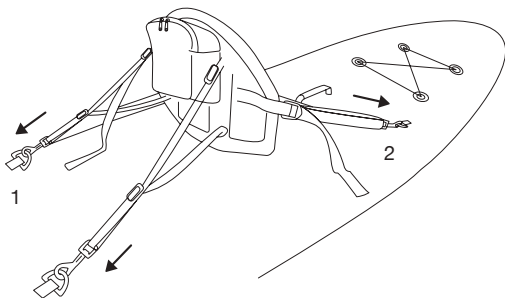

Footrest

Insert each end of the footrest into the footrest loops. Check that it is securely in place.

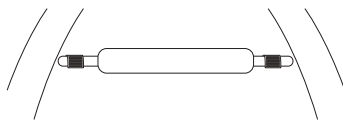

Paddle

When Kayaking, the paddle should be assembled in a slightly different way to when paddle boarding.

- Connect Blade (1) to the Middle Shaft (2).
- Connect the other end of the Middle Shaft (2) to the Additional Blade (4).

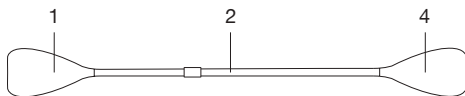

Note: Make sure the Active Era logo on the blades is facing backwards when paddling.

USER TIPS

Holding your board

Carry your board using the centre handle by holding it sideways, under your arm, and with the fins pointing toward your body.

Note: Grip the board tightly as wind can catch it. Stand away from others to avoid injury when the wind picks up.

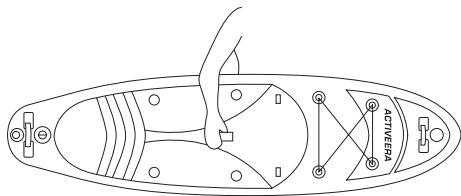

Standing on your board

We recommend kneeling on your board before standing.

Slowly stand up, one foot at a time, in the centre of the board. Your feet should be parallel to each other and in line with the centre handle – about shoulder width apart.

Keep a slight bend in the knees and your core centred over the board.

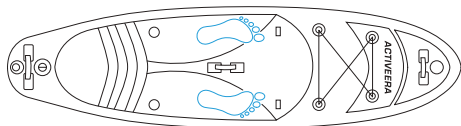

Holding your paddle when paddle boarding

- A common mistake when paddle boarding is to hold the paddle incorrectly.
- Place one hand just above the middle of the paddle. Grip the top of the paddle with your other hand (seen in picture below).
- When holding the paddle above your head, both arms should have a slight bend.
- When using the paddle, always ensure the paddle base is pointing forward with the Active Era logo on the blade facing backwards.

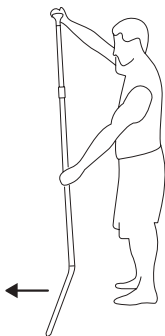

CLEANING & STORAGE

CAUTION: After use always clean your paddle board to prevent it from being damaged by sand, salt water or sunlight. Do not use any abrasive cleaners or solvents, as this will damage the paddle board. Do not store this product in direct sunlight. Do not store this product when wet.

- Remove leash, centre fin, and any other accessories you attached.
- Clean the board and accessories with a soft sponge and fresh water. Do not immerse accessories such as the pump in water.
- Ensure the board and all accessories are completely dry before packing away and storing, otherwise mould may develop, or colour may transfer onto your board.
- Ensure that no sand or gravel remains inside the board, the hull and the inner chambers, otherwise this could result in abrasion or even punctures to the board during storage.
- Deflate your board following instructions found earlier in this manual.
- Tightly roll it up starting from the opposite end from the valve to make sure you remove all the remaining air.
- Ensure the Valve Button is in the "UP" position to avoid any dust entering the board and then close the Valve Cap.
- Place board and accessories into the provided bag.
- Store in a clean, dry place away from direct sunlight. Place out of reach of children.

TROUBLESHOOTING

If you have any trouble with our paddleboard, here is some information that may be able to help.

WARNING: Perform all of your repairs outside or in a well-ventilated area. Wear protective gloves/protective clothing/eye protection/face protection to avoid inhaling glue vapours or contact with skin, mouth or eyes. Keep the glue away from heat, hot surfaces, sparks, open flames and other ignition sources. No smoking. Keep all repair materials (glue, solvents, etc.) out of reach of children. Read all WARNINGS and safety advice listed on the Paddle Board Repair Glue (Polyurethane Resin Adhesive) container prior to use.

CAUTION: The repairs on the welds must not be glued. Only the manufacturer of the board can perform repairs on the welds themselves.

Problem	Possible Cause	Solution
My pump is not working.	Damaged or blocked hose.	Carefully remove what is blocking it or replace if damaged.
	The connection between the pump and its hose or the hose and the board are not secure.	Check all connections to ensure they are properly fastened.
PSI gauge is not working.	The PSI value will not usually register until it reaches 7 PSI.	Continue to pump until it reaches 7 PSI.

Problem	Possible Cause	Solution
<p>My board has a hole / is leaking air.</p> <p>Note: You can identify where the source of the leak is by putting soapy water on your board and observing where the bubbles come from.</p>	Valve is leaking.	<p>Deflate the board completely and lay flat. With one hand hold the valve from underneath the board, insert the valve tightening key into the valve and twist clockwise until fully tightened and secure.</p>
	Punctured Deck.	<p>Once you have identified the puncture, deflate the board completely and lay flat.</p> <ul style="list-style-type: none"> • Prepare a round patch no less than 3 inches or 7 centimetres in diameter. • Clean the patch and the area surrounding the leak with alcohol. • To contain excess glue, use masking tape to tape off the area around the patch. • Apply 3 thin, even coats of repair kit adhesive to both the surface of the board and the patch. Wait 5 minutes between each coat.

		<ul style="list-style-type: none"> • After the 3rd coat, wait 10-15 minutes before applying the patch. Use a hand roller to apply the patch evenly. Pay special attention to the edges. • Wait 24 hours before re-inflating.
A bump had appeared on the fin side of my board below the valve.	There is a gap in the drop stitch to make space for the valve.	This is normal for inflatable products and can happen. It will not affect the performance or quality of your board.
My centre fin will not fit in its slot.	The fin slot has tightened due to cold weather conditions.	Use a hair dryer to heat up the fin slot. This will help you squeeze the fin back in. Make sure you leave the fin in for a few hours to set.
Moisture or water has entered my board.		Remove the valve from the board entirely using the tightening key provided (turn anticlockwise). Pump air through the vacant hole for 20 minutes repeatedly.

If any problem persists, please contact our customer service.



AUFBLASBARES STAND-UP PADDELBOARD MIT KAJAK-UMBAU MODELL WS-01BU-UK

Vielen Dank, dass Sie sich für den Kauf eines Produkts von Active Era entschieden haben. Bitte lesen Sie das gesamte Handbuch vor der ersten Nutzung sorgfältig durch und bewahren Sie es für später an einem sicheren Ort auf.

Active Era haftet nicht für Unfälle oder Verletzungen, die durch unsachgemäße Verwendung des Produkts, die Nichtbeachtung der Anweisungen in diesem Handbuch oder durch Änderungen am Produkt verursacht werden. Halten Sie sich an die Sicherheitshinweise in diesem Dokument, um schwere oder tödliche Verletzungen zu vermeiden. Obwohl alle Anstrengungen unternommen wurden, um sicherzustellen, dass die in diesem Dokument enthaltenen Informationen korrekt und vollständig sind, übernimmt Active Era keine Verantwortung für Fehler oder Auslassungen.

SICHERHEITSHINWEISE

Verwenden Sie dieses Produkt ausschließlich wie in diesem Handbuch beschrieben. Jede andere vom Hersteller nicht empfohlene Verwendung kann zu schweren Verletzungen oder zum Ertrinken führen. Lesen Sie das Handbuch durch und machen Sie sich mit diesem Produkt vertraut, bevor Sie es auf dem Wasser verwenden, um Sicherheit zu gewährleisten und um Unfälle zu vermeiden. Beachten Sie bei der Verwendung dieses Produkts die folgenden Sicherheitsstandards und sicheren Betriebspraktiken.

WARNUNG: Paddelsportarten können sehr gefährlich und körperlich anstrengend sein. Benutzer dieses Produkts müssen sich bewusst sein, dass dieser Sport zu Verletzungen oder zum Ertrinken führen kann. Der Benutzer dieses Produkts kennt, versteht die mit dem Paddelsport verbundenen Risiken und nimmt diese an.

WARNUNG: Achten Sie genau auf die Wetterbedingungen und achten Sie auf Offshore-Winde, Unterwasserströmungen, Gezeitenwechsel und Hindernisse im Wasser, die dazu führen können, dass das Paddle Board instabil wird und Sie von der Küste abtreibt und / oder Sie daran hindern können, wieder an Land zu gelangen. Sehen Sie vor Ihrer Reise die Wettervorhersagen durch und informieren Sie sich vor Ort über die Meeresumwelt und die Wetterbedingungen. Verwenden Sie dieses Produkt niemals bei stürmischem Wetter oder bei Hochwasser. Nehmen Sie immer ein Identifikationsdokument mit sich und informieren Sie jemanden über Ihre Paddelroute, die Zeit und den Ort Ihrer Abreise sowie den Zeitpunkt und den Ort Ihrer voraussichtlichen Ankunft.

- Das Paddle Board ist für kurze Fahrten über flaches, ruhiges Wasser wie Seen, Meere oder Flüsse im Stehen oder Sitzen ausgelegt. Verwenden Sie dieses Produkt nicht bei hohen Wellen oder zum Surfen.
- Dieses Produkt ist für einen (1) Erwachsenen geeignet. Überschreiten Sie nicht die maximale Gewichtsbelastung.
- Nicht überladen. Eine ungleichmäßige Verteilung der Last auf dem Brett kann dazu führen, dass es umkippt und Sie ertrinken.
- Dieses Produkt ist kein lebensrettendes Gerät. Nur unter der kompetenten Aufsicht von Erwachsenen verwenden.
- Dieses Produkt ist kein Spielzeug.
- Dieses Produkt und das mitgelieferte Zubehör sind nicht für Kinder bis 12 Jahre geeignet. Lassen Sie Kinder nicht unbeaufsichtigt. Jugendliche zwischen 13 und 17 Jahren dürfen dieses Produkt ausschließlich unter direkter Aufsicht eines Erwachsenen verwenden. Für Personen ab 13 Jahren muss ein Erwachsener vor der Nutzung des Produkts alle in diesem Dokument enthaltenen Anweisungen erläutern.
- Lernen Sie den Umgang mit diesem Produkt. Lassen Sie sich von einem, qualifizierten Ausbilder schulen machen Sie in kontrollierten Situationen die notwendigen Erfahrungen.
- Das Produkt darf nicht von Personen (einschließlich Kindern) mit eingeschränkten körperlichen, sensorischen oder geistigen Fähigkeiten oder mangelnder Erfahrung und Kenntnissen

verwendet werden, es sei denn, sie werden dabei beaufsichtigt oder wurden darin unterwiesen.

- Lassen Sie das Produkt nicht unbeaufsichtigt in der Nähe von Gewässern liegen, wenn Sie es nicht verwenden.
- Tragen Sie immer einen von Ihren örtlichen Behörden zugelassenen PFD (Personal Flotation Device – Rettungsschwimmkörper), wenn Sie dieses Produkt auf dem Wasser verwenden.
- Pumpen Sie das Produkt gemäß den Anweisungen und mit dem auf dem Produkt angegebenen Nenndruck auf. Überschreiten Sie nicht den empfohlenen Maximaldruck, da dies dazu führen kann, dass die Luftkammer zu hohem Druck ausgesetzt ist und platzen kann.
- Die Luft im Inneren des Boards kann sich ausdehnen und das Board kann sich bei sehr heißen Temperaturen oder bei direkter Sonneneinstrahlung übermäßig überspannen. Bitte überprüfen Sie den Luftdruck und lassen Sie bei Bedarf Luft aus dem Board ab.
- Der Ventilschraubenschlüssel darf nur verwendet werden, wenn keine Luft im Board ist. Öffnen Sie das Ventil mit der Ventilschraube nicht, wenn das Board aufgeblasen ist. Dies könnte zu schweren Verletzungen führen.
- Verwenden Sie das Board nicht unter dem Einfluss von Drogen, Alkohol oder Medikamenten.
- Ziehen Sie sich entsprechend den Wetter- und Meeresbedingungen an und tragen Sie gegebenenfalls einen Helm. Kaltes Wasser und kaltes Wetter können zu Unterkühlung führen.
- Zu Ihrer eigenen Sicherheit befestigen Sie bitte die mitgelieferte Leine an Ihrer Wade oder Ihrem Knöchel, wenn Sie dieses Produkt verwenden. Befestigen Sie ein Ende der Leine am D-Ring an der Rückseite des Boards und befestigen Sie den Klettverschluss sicher an Ihrer Wade oder Ihrem Knöchel.
- Stellen Sie sicher, dass Sie das Board bei Bedarf jederzeit verlassen können.
- Paddeln Sie nicht alleine. Paddeln Sie immer mit einem erfahrenen Partner, wenn Sie dieses Produkt verwenden.
- Gehen Sie nicht über Ihre Fähigkeiten hinaus, seien Sie sich Ihrer Grenzen bewusst.

- Überprüfen Sie Ihre Geräte vor jedem Gebrauch auf Anzeichen von Verschleiß, undichte Stellen oder Mängel. Verwenden Sie das Produkt nicht, wenn Sie Anzeichen von Schäden am mitgelieferten Produkt oder Zubehör finden.
- Versuchen Sie nicht, Änderungen an diesem Produkt oder an im Lieferumfang enthaltenen Zubehörteilen vorzunehmen. Dies kann gefährlich sein und führt zum Erlöschen Ihrer Garantie.
- Halten Sie Nadeln oder scharfe Gegenstände vom Board fern und stecke Sie diese nicht in das Board.
- Stellen Sie sich nicht auf Ihr Brett und legen Sie keine schweren Gegenstände darauf, wenn das Board auf dem Boden liegt, da dies die Finnen beschädigen könnte.
- Das Produkt nicht in flachen Gewässern verwenden, da dies kann zu Schäden am Board, den Finnen und den Paddeln verursachen kann.
- Achten Sie auf Ihre Flüssigkeitszufuhr, und legen Sie eine Wasserflasche in Ihr Bungee-Fach.
- Bewahren Sie Ihr Mobiltelefon in der im Lieferumfang enthaltenen wasserdichten Tasche auf. Ziehen Sie auch in Betracht, für den Notfall eine Pfeife oder Taschenlampe einzupacken.
- Wenn Sie Ihr Board zum ersten Mal oder nach längerer Aufbewahrungszeit verwenden, überprüfen Sie das Luftventil und ziehen Sie es zu.
- Die mitgelieferte Pumpe eignet sich zum Aufpumpen des Active Era Paddle Boards. Andere Verwendungen oder Änderungen an der Pumpe gelten als nicht bestimmungsgemäße Nutzung und können zu Verletzungen und Schäden führen. Die Pumpe ist nicht für den gewerblichen Gebrauch bestimmt.
- Das Manometer ist nur zum Aufblasen des Boards geeignet und der angezeigte Wert sollte nur als Richtlinie verwendet werden. Nicht als Präzisionsinstrument verwenden.
- Entsorgen Sie Verpackungen, Inhalte, Behälter und Produkte am Ende ihres Lebenszyklus gemäß den örtlichen Vorschriften.

SPEZIFIKATIONEN

- Modell: WS-01BU-UK
- Produktabmessungen: 320 x 78 x 15cm
- Brettgewicht: 8,5 kg
- Zulässiges Gewicht des Fahrers: 45-100 kg
- Maximale Gewichtskapazität: 100 kg
- Maximaler Druck: 15 PSI
- Abmessung der Pumpe: 11 x 25 x 63 cm
- Paddelhöhenbereich: 165-208 cm

BAUTEILE

- | | |
|------------------------------------|---------------------------------|
| 1. Kamerahalterung | 13. Abnehmbare Mittelfinne |
| 2. Griff | 14. Mittlere Finnenverriegelung |
| 3. Bungee-Seil | 15. Pumpenschlauch |
| 4. Fußschlaufen | 16. Dual Action-Pumpe |
| 5. Mittelgriff | 17. Leine |
| 6. Rutschfeste Sitzmatte | 18. Gürtel |
| 7. D-Ringe für Kajaksitz (4 Stück) | 19. Rucksack |
| 8. Ventil | 20. Reparatursatz* |
| 9. Griff | 21. Multifunktionspaddel |
| 10. Leine D-Ring | 22. Packsack |
| 11. Kleine Finnen (2 Stück) | 23. Fußstütze |
| 12. Mittlerer Finnenschlitz | 24. Kajaksitz |

*(einschließlich 2xPVC-Patches, Ventilschraubenschlüssel, Klebstoff)

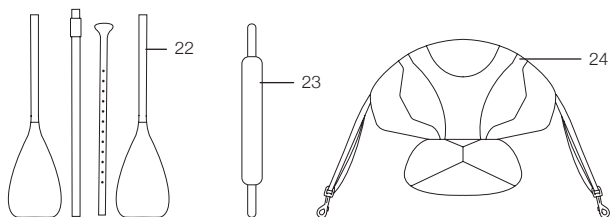

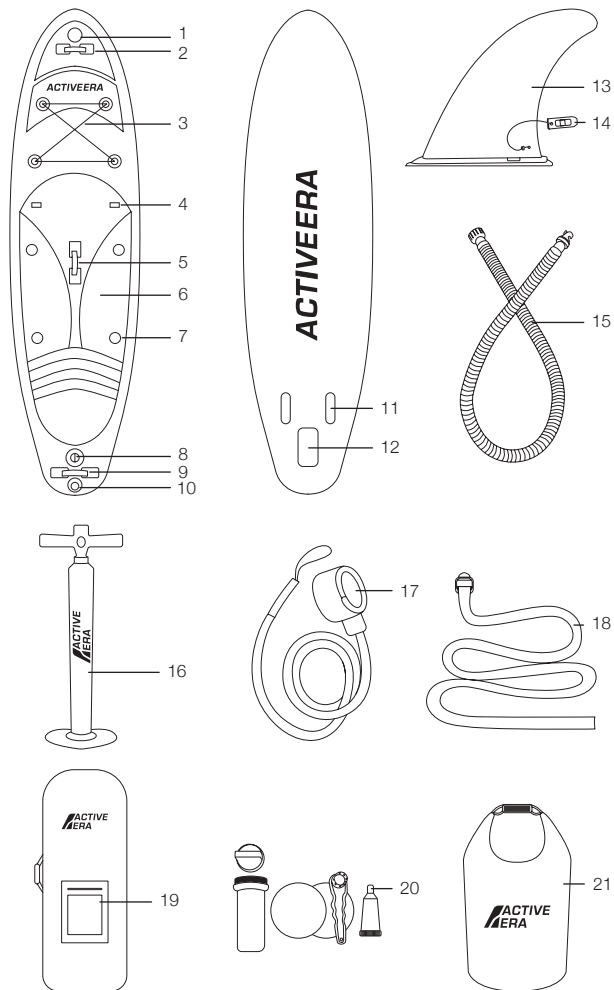

INFLATION & DEFLATION

Wir empfehlen dringend, dass Sie Ihr Paddleboard vor dem ersten Gebrauch einmal aufpumpen und entleeren, um sich mit dem Vorgang vertraut zu machen. Das Aufpumpen Ihres Paddleboards sollte 10-15 Minuten dauern, kann aber etwas länger in Anspruch nehmen.

Ventil

1. Kappe (zum entriegeln drehen)
2. Taste
3. Basis (teilweise sichtbar)

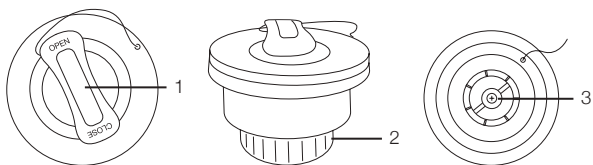

Pump

1. Griffe
2. Pumpenfußstütze
3. Schlauchadapter "INFLATION"
4. Schaltventil
5. Schlauchadapter "ENTLEEREN"
6. Druckanzeige
7. Schlauch
8. Ventilseitiger Anschluss
9. Pumpenseitiger Anschluss

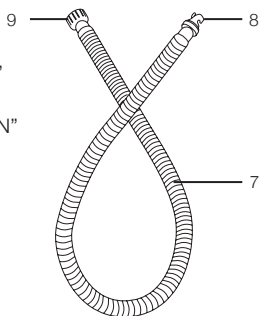

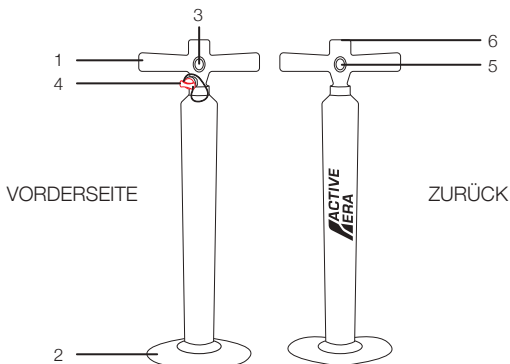

Hinweis: Bei der im Lieferumfang des Produkts enthaltene Pumpe handelt es sich um eine Dual-Action-Pumpe, die zum Aufpumpen und Entleeren verwendet werden kann. Beim Aufblasen Ihres Boards stehen zwei Modi zur Verfügung:

- **Der Double Action-Modus** verdoppelt die Luftmenge, die in Ihr Paddle Board gepumpt wird. Das Pumpen wird schwieriger, da gleichzeitig mehr Luft in das Board gepumpt wird. Schließen Sie das Schaltventil, um den Double Action-Modus zu aktivieren (siehe Abbildung unten).
- **Der Einzelaktionsmodus** reduziert die Luftmenge, die in die Platine gepumpt wird. Im Single Action-Modus ist es einfacher, Luft zu pumpen. Wir empfehlen daher, diese Option zu nutzen, wenn Ihr fast vollständig aufgepumpt ist. Entfernen Sie das Schaltventil, um den Einzelaktionsmodus zu aktivieren (siehe Abbildung unten).

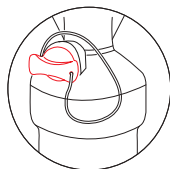

Double Action-Modus

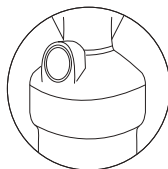

Einzelaktionsmodus

Inflation

- Suchen Sie eine glatte, flache und saubere Oberfläche, wo das Board ausreichend Platz hat, sich zu entfalten. Legen Sie es aufgefaltet mit dem Ventil nach oben und den beiden kleinen Finnen nach unten auf den Boden.
- Schließen Sie die Pumpe an den Schlauch am Schlauchadapter „INFLATE“ an (oben auf der Pumpe markiert). (1)
- Schrauben Sie die Ventilkappe ab.
- Stellen Sie den Knopf in die Position „UP“.

HINWEIS: Wenn Sie Ihr Paddle Board aufblasen oder entleeren, drücken Sie (a) und drehen Sie (b) den Ventilknopf, um das Ventil zu öffnen oder zu schließen.

- Stecken Sie den ventiltseitigen Stecker in das Ventil und sichern Sie ihn durch Drehen im Uhrzeigersinn. (3)
- Pumpen Sie das Board auf, bis Sie den erforderlichen Druck erreicht haben. Wir empfehlen, mit dem Dual-Action-Modus zu beginnen und in den Single-Action-Modus zu wechseln, sobald das Pumpen schwieriger wird.

WARNUNG: Der richtige Druckbereich für dieses Board liegt zwischen 0,5 und 1 Bar (7,5 - 15 psi). Überschreiten Sie nicht den empfohlenen Höchstdruck.

- Entfernen Sie den Stecker und setzen Sie die Ventilkappe wieder auf, wenn Sie das Board verwenden. (4)

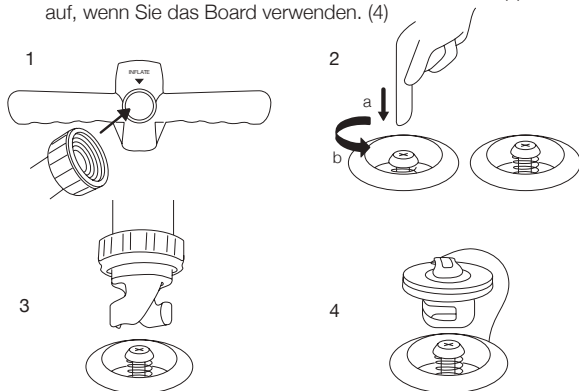

HINWEIS: Das Board sollte sich im aufgeblasenen Zustand fest anfühlen. Bitte üben Sie an Land keinen dauerhaften Druck auf das Board aus, da dies die kleinen Finnen beschädigen kann.

Deflation

- Finden Sie eine glatte, flache und saubere Oberfläche mit genügend Platz für Ihr aufgeblasenes Board. Legen Sie es mit dem Ventil nach oben und den beiden kleinen Finnen nach unten auf den Boden.
- Schrauben Sie die Ventilkappe ab.
- Stellen Sie den Knopf in die Position „DOWN“. Die Luft wird automatisch aus dem Board abgelassen. Bitte stellen Sie sicher, dass Ihr Gesicht und Ihr Körper in sicherer Entfernung vom Ventil sind. (1)
HINWEIS: Wenn Sie Ihr Paddle Board aufblasen oder entleeren, drücken Sie (a) und drehen Sie (b) den Ventilknopf, um das Ventil zu öffnen oder zu schließen.
- Sobald der größte Teil der Luft entwichen ist, schließen Sie den Schlauch an den Schlauchadapter „DEFLATE“ an der Pumpe an (oben auf der Pumpe gekennzeichnet). (2)
- Stecken Sie den ventiltseitigen Stecker in das Ventil und sichern Sie ihn durch Drehen im Uhrzeigersinn. (3)
- Pumpen Sie die verbleibende Luft im Singel Action-Modus aus dem Board. (4)

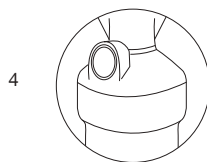
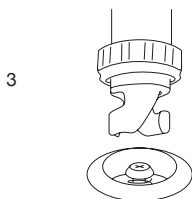
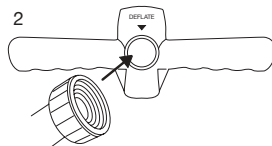
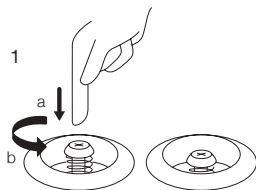

Einzelaktionsmodus

ZUSAMMENBAU

Abnehmbare Mittelfinne

Wir empfehlen, die mittlere Finne anzubringen, wenn Sie das Brett in tiefen Gewässern wie dem Meer oder in einem See verwenden möchten. Verwenden Sie die Mittelfinne nicht in seichtem oder in Wildwasser, da die Gefahr besteht, dass die Finne beschädigt wird.

- Legen Sie Ihr Board mit der Vorderseite nach unten (mit dem Ventil in Richtung Boden) auf eine glatte, flache und saubere Oberfläche (vorzugsweise im aufgeblasenen Zustand).
- Überprüfen Sie, ob der Finnenschlitz frei von Fremdkörpern ist. Schieben Sie die Mittelfinne in den dafür vorgesehenen Schlitz und achten Sie darauf, dass die Finne auf die hintere Seite des Boards zeigt. (1)
- Setzen Sie den Sicherungsstift ein, um die Finne zu sichern. (2)

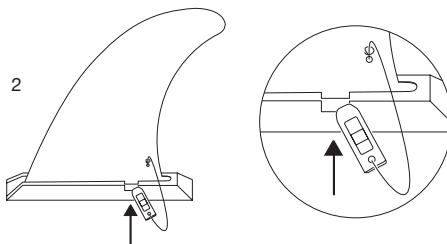
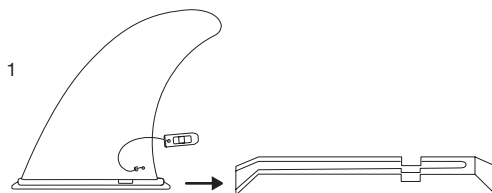

Paddel

Die Paddelbaugruppe unterscheidet sich geringfügig, je nachdem, ob Sie Ihr Board zum Paddeln oder Kajakfahren verwenden. Informationen zum Kajakfahren finden Sie im Abschnitt KAYAK-UMBAU weiter unten.

Ihr Paddel ist multifunktional und besteht aus 4 Teilen:

1. Blatt
2. Paddelschaft
3. T-Knauf
4. Zusätzliches Blatt

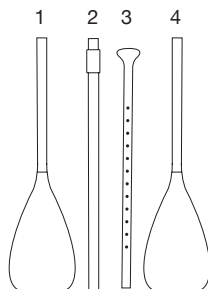

- Verbinden Sie das Blatt (1) mit dem Paddelschaft (2) und dann mit dem T-Knauf (3).
- Lösen Sie das Befestigungselement, um das Paddel auf die gewünschte Länge von 165 bis 208 cm einzustellen.

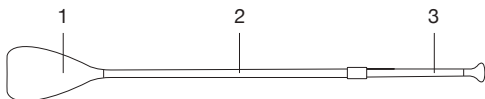

Wir empfehlen eine Paddellänge von ca. 10 cm mehr als der Größe des Fahrers.

Hinweis: Stellen Sie sicher, dass das Active Era-Logo auf dem Blatt beim Paddeln nach hinten zeigt.

Leine

Befestigen Sie zu Ihrer eigenen Sicherheit die mitgelieferte Leine sicher an Ihrer Wade oder Ihrem Knöchel, wenn Sie dieses Produkt nutzen.

Befestigen Sie ein Ende der Leine am D-Ring an der Rückseite des Boards und befestigen Sie den Klettverschluss sicher an Ihrer Wade oder Ihrem Knöchel.

Kamerahalterung

Ihr Paddleboard wird mit einer Kamerahalterung geliefert. Befestigen Sie einfach Ihre Kamera an der gebrauchsfertigen Halterung.

Hinweis: Bitte stellen Sie sicher, dass die Kamera sicher angebracht ist, um zu vermeiden, dass diese verloren geht oder beschädigt wird. Active Era übernimmt keine Verantwortung für den Verlust von Kameras.

KAYAK-UMBAU

Kajaksitz

Für besseren Komfort, besseres Gleichgewicht und mehr Leistung sollte der Kajaksitz hinten am Board, direkt hinter dem Mittelgriff, angebracht werden.

- Befestigen Sie die beiden inneren Gurte sicher an den hinteren D-Ringen. (1)
- Befestigen Sie die beiden äußeren Gurte sicher an den vorderen D-Ringen (ziehen Sie die Rückenlehne nach vorne bis sie einrastet). (2)
- Ziehen Sie alle Gurte fest, damit der Sitz bequem und sicher sitzt.

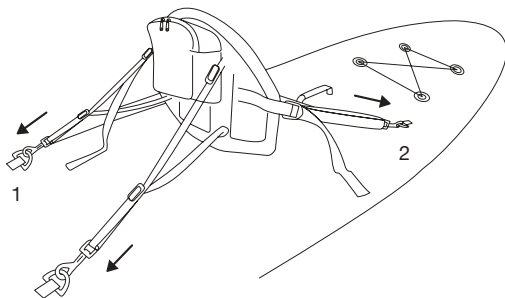

Fußstütze

Führen Sie die Enden der Fußstütze in die Fußstützenschlaufen ein. Überprüfen Sie, ob alles sicher sitzt.

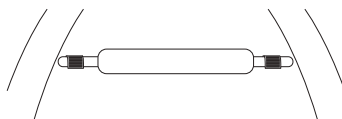

Paddel

Beim Kajakfahren sollte das Paddel etwas anders zusammengebaut werden als beim Paddeln. Oben sehen Sie eine entsprechende Abbildung.

- Verbinden Sie das Blatt (1) mit dem Paddelschaft (2).
- Verbinden Sie das andere Ende des Paddelschafts (2) mit dem zusätzlichen Blatt (4).

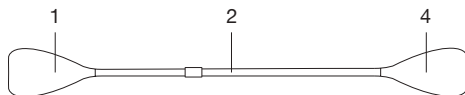

Hinweis: Stellen Sie sicher, dass das Active Era-Logo auf den Blättern beim Paddeln nach hinten zeigt.

BENUTZERTIPPS

Tragen des Boards

Tragen Sie Ihr Board am Mittelgriff, indem Sie es seitlich unter Ihren Arm halten und die Finnen in Richtung Ihres Körpers zeigen.

Hinweis: Halten Sie das Board fest, da es leicht vom Wind erfasst werden kann. Halten Sie etwas Abstand zu anderen, da das Board vom Wind erfasst werden und andere verletzen kann.

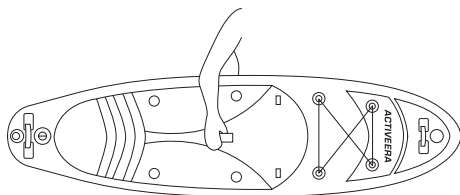

Auf dem Board stehen

Wir empfehlen Ihnen, sich zunächst auf das Board zu knien, bevor Sie aufstehen.

Stehen Sie langsam auf, mit einem Fuß nach dem anderen und in der Mitte des Boards auf. Ihre Füße sollten parallel zueinander und in einer Linie mit dem Mittelgriff sein – etwa schulterbreit voneinander entfernt. Halten Sie die Knie leicht gebeugt und Ihren Körpermittelpunkt in der Mitte des Boards.

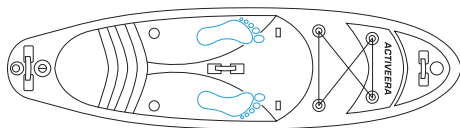

Die Haltung des Paddels

- Beim Paddeln wird das Paddel häufig falsch gehalten.
- Setzen Sie eine Hand knapp über die Mitte des Paddels an. Fassen Sie die Spitze des Paddels mit der anderen Hand (siehe Bild unten).
- Wenn Sie das Paddel über Ihren Kopf halten, sollten beide Arme leicht gebeugt sein.
- Stellen Sie bei der Verwendung des Paddels immer sicher, dass die Paddelbasis nach vorne zeigt und das Active Era-Logo auf dem Blatt nach hinten zeigt.

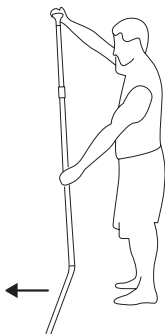

REINIGUNG & LAGERUNG

VORSICHT: Reinigen Sie Ihr Paddle Board nach dem Gebrauch immer, um zu verhindern, dass es durch Sand, Salzwasser oder Sonnenlicht beschädigt wird. Verwenden Sie keine Scheuermittel oder Lösungsmittel, da dies das Produkt beschädigen kann. Bewahren Sie das Produkt nicht in direktem Sonnenlicht auf. Bewahren Sie dieses Produkt nicht im nassen Zustand auf.

- Entfernen Sie die Leine, die Mittelfinne und alle anderen Zubehörteile, die Sie angebracht haben.
- Reinigen Sie das Board und das Zubehör mit einem weichen Schwamm und frischem Wasser. Tauchen Sie Zubehör wie beispielsweise die Pumpe nicht in Wasser.
- Stellen Sie sicher, dass das Board und das gesamte Zubehör vollständig trocken sind, bevor Sie sie verstauen oder lagern. Andernfalls kann sich Schimmel bilden oder das Board kann sich verfärben.
- Stellen Sie sicher, dass kein Sand oder Kies im Board, im Rumpf und in den Innenkammern verbleibt. Andernfalls kann es während der Lagerung zu Abrieb oder sogar zu Durchstechungen kommen.
- Lassen Sie die Luft entsprechend den oben angegebenen Anweisungen aus dem Board.
- Rollen Sie es fest vom gegenüberliegenden Ende des Ventils auf, um sicherzustellen, dass Sie die gesamte verbleibende Luft auslassen.
- Stellen Sie sicher, dass sich der Ventilknopf in der Position „UP“ befindet, um zu vermeiden, dass Staub in das Board eindringt und schließen Sie dann die Ventilkappe.
- Legen Sie das Board und das Zubehör in die mitgelieferte Tasche.
- Bewahren Sie das Produkt an einem sauberen, trockenen Ort ohne direkte Sonneneinstrahlung auf. Außerhalb der Reichweite von Kindern aufbewahren.

FEHLERBEHEBUNG

Wenn Sie Probleme mit unserem Paddleboard haben, finden Sie hier einige Informationen, die Ihnen möglicherweise weiterhelfen.

WARNUNG: Führen Sie alle Reparaturen im Freien oder in einem gut belüfteten Raum durch. Tragen Sie Schutzhandschuhe / Schutzkleidung / Augenschutz / Gesichtsschutz, um das Einatmen von Klebstoffdämpfen oder den Kontakt mit Haut, dem Mund oder den Augen zu vermeiden. Halten Sie den Kleber von Hitze, heißen Oberflächen, Funken, offenen Flammen und anderen Zündquellen fern. Rauchen verboten. Bewahren Sie alle Reparaturmaterialien (Klebstoff, Lösungsmittel usw.) außerhalb der Reichweite von Kindern auf. Lesen Sie vor dem Gebrauch alle Warnhinweise und Sicherheitshinweise, die auf dem Behälter für den Paddle Board Reparaturkleber (Polyurethan-Harzkleber) aufgeführt sind.

VORSICHT: Schäden an den Schweißnähten dürfen nicht geklebt werden. Nur der Hersteller des Boards kann direkte Reparaturen an den Schweißnähten durchführen.

Problem	Mögliche Ursache	Lösung
Meine Pumpe funktioniert nicht.	Schlauch beschädigt oder verstopft.	Entfernen Sie den Fremdkörper vorsichtig, oder ersetzen Sie die Pumpe, sollte sie beschädigt sein.
	Die Verbindung zwischen der Pumpe und ihrem Schlauch oder dem Schlauch und dem Board ist nicht dicht.	Überprüfen Sie alle Anschlüsse, um sicherzustellen, dass sie ordnungsgemäß befestigt sind.

Problem	Mögliche Ursache	Lösung
Die Druckanzeige funktioniert nicht	Der PSI-Wert wird normalerweise erst registriert, wenn 7 PSI erreicht sind.	Pumpen Sie weiter, bis 7 PSI erreicht sind.
Mein Board hat ein Loch / es tritt Luft aus. Hinweis: Sie können nachsehen, wo sich das Leck befindet, indem Sie Seifenwasser auf Ihr Board geben und beobachten, wo sich Blasen bilden.	Das Ventil ist undicht.	Lassen Sie die Luft aus dem Board vollständig ab und legen Sie es flach hin. Halten Sie das Ventil mit einer Hand unter der Platine fest, stecken Sie den Ventilschraubenschlüssel in das Ventil und drehen Sie ihn im Uhrzeigersinn, bis er vollständig festgezogen und gesichert ist.
	Durchstechung.	Sobald Sie die Durchstechung gefunden haben, lassen Sie die Luft vollständig ab und legen Sie das Board flach hin. <ul style="list-style-type: none"> • Legen Sie einen runden Flicker mit einem Durchmesser von mindestens 7 cm bereit. • Reinigen Sie den Flicker und die Umgebung des Lecks mit Alkohol. • Um zu vermeiden, dass Sie zu viel Klebstoff verwenden,

		<p>kleben Sie den Bereich um das Pflaster mit Klebeband ab.</p> <ul style="list-style-type: none"> • Tragen Sie 3 dünne, gleichmäßige Schichten Reparatursatzkleber sowohl auf die Oberfläche des Boards als auch auf den Flicken auf. Warten Sie zwischen jedem Anstrich 5 Minuten. • Warten Sie nach der 3. Schicht 10-15 Minuten, bevor Sie den Flicken auftragen. Verwenden Sie eine Handrolle, um den Flicken gleichmäßig aufzutragen. Achten Sie besonders auf die Kanten. • Warten Sie 24 Stunden, bevor Sie das Board wieder aufblasen.
<p>Auf der Flossenseite meines Boards unter dem Ventil ist eine Delle aufgetreten.</p>	<p>Es gibt eine Lücke im Drop-Stitch-Kajak, um Platz für das Ventil zu schaffen.</p>	<p>Dies ist bei aufblasbaren Produkte normal und kann durchaus passieren. Dadurch wird die Leistung oder Qualität Ihres Boards nicht beeinträchtigt.</p>

Problem	Mögliche Ursache	Lösung
Die Mittelfinne passt nicht in ihren Schlitz.	Der Finnenschlitz hat sich aufgrund der kalten Wetterbedingungen zugezogen.	Wärmen Sie den Finnenschlitz mit einem Fön auf. Danach können Sie die Finne besser einsetzen. Lassen Sie einige Stunden vergehen, damit die Finne fest sitzt.
Es ist Feuchtigkeit oder Wasser in mein Board eingedrungen.		Entfernen Sie das Ventil mit dem mitgelieferten Spanschlüssel vom Board (gegen den Uhrzeigersinn drehen). Pumpen Sie wiederholt 20 Minuten lang Luft durch das leere Loch. Legen Sie das Board anschließend mindestens 24 Stunden lang flach an einen kühlen, trockenen Ort mit ausreichender Belüftung.

Wenn das Problem weiterhin bestehen sollte, wenden Sie sich bitte an unseren Kundendienst.



PLANCHE DE STANDUP GONFLABLE CONVERTIBLE POUR KAYAK MODÈLE WS-01BU-UK

Nous vous remercions d'avoir choisi un produit d'Active Era. Veuillez lire attentivement le manuel dans son intégralité avant la première utilisation et le conserver en lieu sûr pour toute référence ultérieure.

Active Era décline toute responsabilité en cas d'accident ou de blessure causés par une utilisation inappropriée du produit, le non-respect des consignes données dans ce guide ou les modifications apportées au produit. Afin d'éviter tout risque de blessure grave, voire un décès, suivez les instructions de sécurité de ce document. Bien que tous les efforts aient été déployés pour garantir l'exactitude et l'exhaustivité des informations contenues dans ce document, Active Era ne saurait être tenue responsable des erreurs ou négligences.

CONSIGNES DE SÉCURITÉ

Utilisez ce produit uniquement comme décrit dans le présent manuel. Toute autre utilisation non recommandée par le fabricant peut entraîner des blessures graves ou la noyade. Lisez le mode d'emploi et familiarisez-vous avec ce produit avant de l'utiliser sur l'eau, et ce afin de garantir votre sécurité et d'éviter tout accident. Respectez les normes de sécurité et les bonnes pratiques d'utilisation suivantes lors de l'utilisation de ce produit.

AVERTISSEMENT: Les sports de paddle peuvent être très dangereux et physiquement éprouvants. Les utilisateurs de ce produit doivent être conscients que ce sport peut entraîner des blessures ou la noyade. L'utilisateur de ce produit reconnaît, comprend et assume les risques liés aux sports de paddle.

AVERTISSEMENT: Soyez attentif aux conditions météorologiques et prenez garde aux vents du large, aux courants sous-marins, aux changements de marée et aux obstacles dans l'eau, qui peuvent rendre le paddle instable et vous éloigner ainsi de la côte et/ou

vous empêcher de regagner la rive. Avant votre activité, vérifiez les prévisions météorologiques et renseignez-vous sur l'environnement marin et les conditions météorologiques locales. N'utilisez jamais ce produit en cas de tempête ou d'inondation. Emportez toujours une pièce d'identité avec vous et informez quelqu'un de votre itinéraire, de l'heure et du lieu de votre départ ainsi que de l'heure et du lieu prévus de votre arrivée.

- Le paddle est conçu pour de courts trajets sur des eaux planes et calmes telles que les lacs, les mers ou les rivières, en position debout ou assise. N'utilisez pas ce produit sur de hautes vagues ou pour surfer.
- Ce produit convient à 1 adulte. Ne dépassez pas la capacité de poids maximum.
- Ne pas surcharger. Une répartition inégale de la charge sur la planche peut la faire basculer et entraîner un risque de noyade.
- Ce produit n'est pas un appareil de sauvetage. Utiliser uniquement sous la surveillance d'un adulte responsable.
- Ce produit n'est pas un jouet.
- Ce produit et les accessoires fournis ne sont pas conçus pour être utilisés par des enfants de 12 ans ou moins. Ne laissez pas les enfants sans surveillance. Les jeunes de 13 à 17 ans doivent utiliser ce produit sous la surveillance directe d'un adulte, et ce en tout temps. Pour les utilisateurs âgés de 13 ans et plus, un adulte doit expliquer toutes les instructions contenues dans ce document avant utilisation.
- Apprenez à utiliser ce produit. Formez-vous avec un instructeur qualifié et veillez à acquérir une expérience dans des situations contrôlées.
- Le produit ne doit pas être utilisé par des personnes (y compris les enfants) dont les capacités physiques, sensorielles ou mentales sont réduites ou qui manquent d'expérience et de connaissances.
- Ne laissez pas le produit sans surveillance près de l'eau lorsqu'il n'est pas utilisé.
- Portez toujours un VFI (vêtement de flottaison individuel) agréé par les autorités locales lorsque vous utilisez ce produit sur l'eau.

- Gonflez le produit conformément aux instructions fournies et à la pression nominale indiquée. Ne dépassez pas la pression maximale recommandée, car cela peut entraîner un surgonflage de la planche et faire éclater le produit.
- L'air contenu dans la planche peut se dilater et la faire ainsi gonfler à des températures très élevées ou lorsqu'elle est exposée à la lumière directe du soleil. Veuillez vérifier la pression d'air et dégonfler votre planche si nécessaire.
- La clé de serrage de la valve de gonflage ne doit être utilisée que si la planche est dégonflée. N'utilisez jamais la clé pour visser et dévisser la valve lorsque la planche est gonflée. Cela peut provoquer des blessures graves.
- N'utilisez pas la planche sous l'influence de drogues, d'alcool ou de médicaments.
- Habillez-vous en fonction des conditions météorologiques et maritimes et portez un casque le cas échéant ; l'eau froide et le temps froid peuvent entraîner une hypothermie.
- Pour votre propre sécurité, veuillez attacher la sangle fournie à votre mollet ou à votre cheville lorsque vous utilisez ce produit. Attachez une extrémité à l'anneau en D à l'arrière de la planche et attachez solidement la bande Velcro à votre mollet ou à votre cheville.
- Assurez-vous de toujours pouvoir quitter la planche en cas de besoin.
- Ne payez pas seul. Payez toujours avec un partenaire expérimenté lors de l'utilisation de ce produit.
- Ne présumez pas de vos capacités ; soyez conscient de vos limites.
- Vérifiez votre équipement avant chaque utilisation afin de détecter tout signe d'usure, une fuite ou un problème. N'utilisez pas le produit ni ses accessoires si vous constatez des signes de dommages.
- N'essayez pas d'apporter des modifications à ce produit ou à l'un des accessoires fournis. Cela pourrait s'avérer dangereux et annuler votre garantie.
- Éloignez-vous et n'insérez pas d'objets pointus dans la planche.
- Ne montez pas sur votre paddle. Ne placez pas d'objets lourds

dessus lorsque le paddle est posé sur le sol, cela pourrait l'endommager.

- N'utilisez pas le produit dans des eaux peu profondes, car vous endommageriez la planche, les nageoires et les pagaies.
- Veillez à rester hydraté et placez une bouteille d'eau dans le compartiment élastique.
- Rangez votre téléphone portable dans le sac étanche et sec fourni. Pensez également à emballer un sifflet ou une lampe de poche en cas d'urgence.
- Si vous utilisez votre paddle pour la première fois ou après l'avoir rangée un certain temps, vérifiez la valve de gonflage et resserrez d'abord.
- La pompe fournie est adaptée pour gonfler le paddle Active Era. Les autres utilisations ou modifications apportées à la pompe sont considérées comme non conformes et peuvent entraîner des risques de blessures et de dommages. La pompe n'est pas destinée à un usage commercial.
- Le manomètre ne convient que pour le gonflage de la planche et la valeur du manomètre ne doit être utilisée qu'à titre de référence. Ne l'utilisez pas comme un instrument de précision.
- Éliminez les emballages, le contenu, les conteneurs et les produits à la fin de leur cycle de vie conformément aux réglementations locales.

SPÉCIFICATION

- Modèle : WS-01BU-UK
- Dimensions du produit: 320 x 78 x 15 cm
- Poids de la planche: 8,5 kg
- Poids de l'utilisateur: 45 à 100 kg
- Capacité de poids maximum: 100 kg
- Pression maximum: 15 PSI
- Dimensions de la pompe: 11 x 25 x 63 cm
- Hauteur du paddle: 165 à 208 cm

PIÈCES

- | | |
|---|--|
| 1. Support de caméra | 13. Dérive centrale amovible |
| 2. Poignée | 14. Verrouillage de la dérive centrale |
| 3. Cordon élastique | 15. Tuyau de pompe |
| 4. Boucles appuie-pieds | 16. Pompe à double action |
| 5. Poignée centrale | 17. Sangle |
| 6. Pad antidérapant | 18. Ceinture |
| 7. Anneau en D pour siège de kayak (x4) | 19. Sac à dos |
| 8. Valve de gonflage | 20. Kit de réparation* |
| 9. Poignée | 21. Sac sec |
| 10. Anneau en D pour sangle | 22. Pagaie multifonctionnelle |
| 11. Petite nageoire (x2) | 23. Appuie-pieds |
| 12. Fente nageoire centrale | 24. Siège de kayak |

*(2 x patches PVC, clé de serrage, colle)

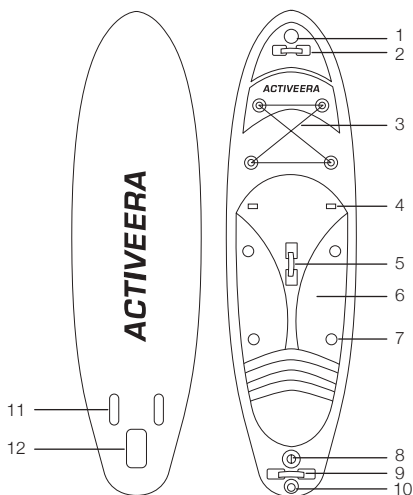

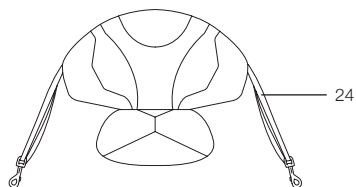
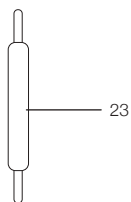
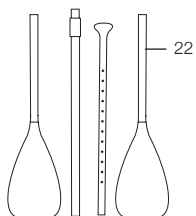
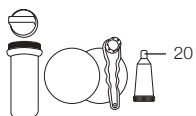
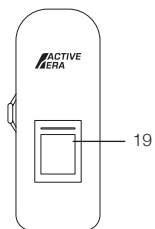
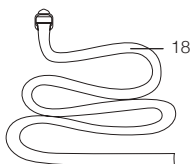
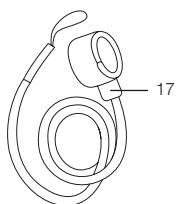
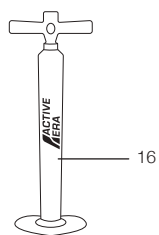
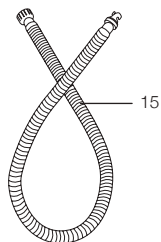
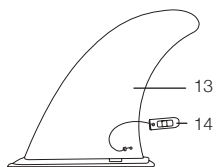

GONFLAGE ET DÉFLATION

Nous vous recommandons vivement de gonfler et de dégonfler votre paddle une fois avant la première utilisation pour vous familiariser avec le processus. Le gonflage de votre paddle devrait prendre 10 à 15 minutes, mais peut prendre un peu plus de temps.

Valve de gonflage

1. Capuchon (tourner pour déverrouiller)
2. Bouton
3. Base (partiellement visible)

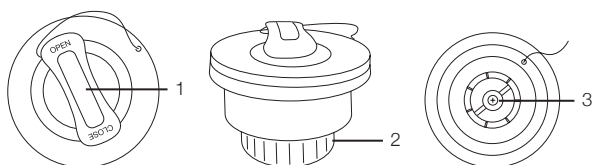

Pompe

1. Poignées
2. Appuie-pied de la pompe
3. Adaptateur de tuyau « GONFLAGE »
4. Commutateur de soupape
5. Adaptateur de tuyau « DÉGONFLAGE »
6. Manomètre
7. Tuyau
8. Connecteur côté soupape
9. Connecteur côté pompe

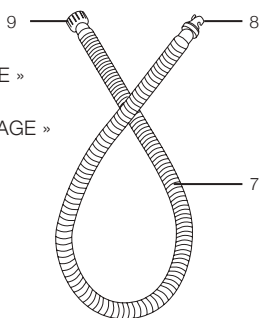

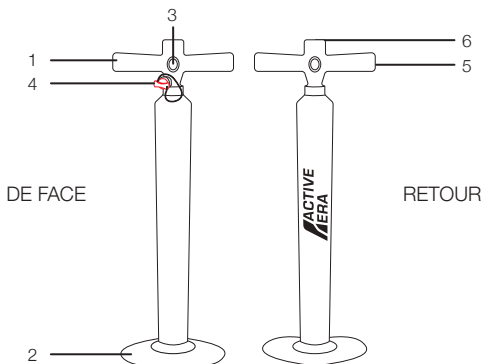

Remarque: La pompe accompagnant ce produit est une pompe à double action et elle peut être utilisée pour le gonflage et le dégonflage. Deux modes sont disponibles pour gonfler votre planche:

- **Le mode double action** doublera la quantité d'air pompée dans votre paddle. Le pompage deviendra plus difficile à mesure que plus d'air sera insufflé dans la planche. Pour activer le mode double action, fermez la soupape de commutation (voir l'image ci-dessous).
- **Le mode d'action unique** réduira la quantité d'air pompée dans la planche. En mode d'action simple, il est plus facile de pomper de l'air. Nous vous recommandons donc de l'activer lorsque votre planche est proche du gonflage complet. Pour activer le mode d'action unique, retirez la soupape de commutation (voir l'image ci-dessous).

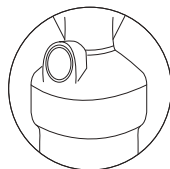
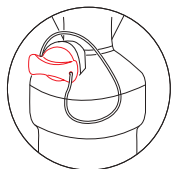

Mode double action Mode d'action unique

Inflation

- Trouvez une surface lisse, plane et propre avec beaucoup d'espace pour installer votre planche. Posez-la, dépliée, avec la valve vers le haut et les deux petites nageoires vers le bas.
- Connectez la pompe au tuyau sur l'adaptateur de tuyau « GONFLER » (sur le dessus de la pompe). (1)
- Dévissez le capuchon de la valve.
- Appuyez sur le bouton en position « UP » (haut). (2)

REMARQUE: lorsque vous gonflez ou dégonflez votre planche de paddle, appuyez (a) et tournez (b) le bouton de la valve pour ouvrir ou fermer la valve.

- Insérez le connecteur côté valve et fixez-le en tournant dans le sens horaire. (3)
- Gonfler jusqu'à atteindre la pression requise. Nous vous invitons à commencer par le mode double action et de passer en mode simple action selon le niveau de résistance.

AVERTISSEMENT: La plage adéquate pour cette planche est de 7,5 à 15 PSI (0,5 à 1 bar). Ne dépassez pas la pression maximale recommandée.

- Retirez le connecteur et remplacez le capuchon de la valve lors de l'utilisation de la planche.

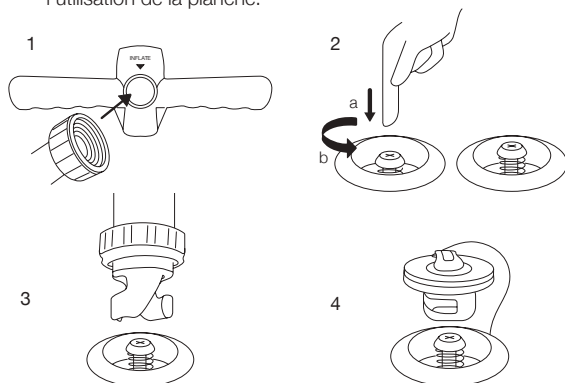

REMARQUE: La planche doit être solide lorsqu'elle est entièrement gonflée. Veuillez ne pas appliquer de pression soutenue sur la planche lorsque vous êtes à terre, car cela pourrait endommager les petites nageoires.

Déflation

- Trouvez une surface lisse, plane et propre avec suffisamment de place pour votre planche gonflée. Posez-la, valve vers le haut et les deux petites nageoires vers le bas.
- Dévissez le capuchon de la valve.
- Poussez le bouton en position « DOWN » (bas). Votre planche commencera automatiquement à se dégonfler. Veuillez vous assurer que votre visage et votre corps sont éloignés de la valve. (1)
REMARQUE: lorsque vous gonflez ou dégonflez votre planche de paddle, appuyez (a) et tournez (b) le bouton de la valve pour ouvrir ou fermer la valve.
- Une fois que la majeure partie de l'air s'est échappée, connectez le tuyau à l'adaptateur « DÉGONFLAGE » sur la pompe (sur le dessus de la pompe). (2)
- Insérez le connecteur côté valve et fixez-le fermement en tournant dans le sens horaire. (3)
- Pomper l'air restant pour l'évacuer de la planche en utilisant le mode d'action unique. (4)

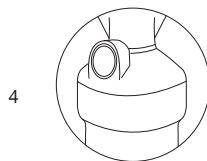
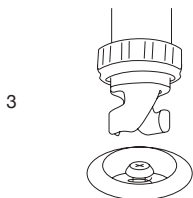
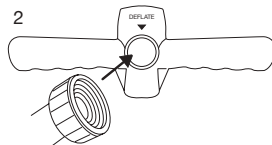
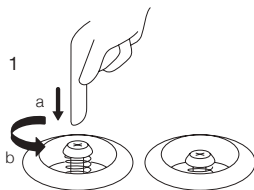

Mode d'action unique

MONTAGE

Dérive centrale amovible

Nous vous conseillons de placer la dérive centrale si vous comptez utiliser la planche dans des eaux profondes comme la mer ou un lac. Évitez d'utiliser la dérive centrale dans les eaux peu profondes ou les eaux vives, car vous risquez de la détériorer.

- Posez votre planche face vers le bas (valve face au sol) sur une surface lisse, plate et propre (de préférence gonflée).
- Vérifiez que la fente de la nageoire est libre de toute obstruction. Glissez la dérive centrale dans la fente désignée, en vous assurant qu'elle pointe vers l'arrière de la planche. (1)
- Insérez la goupille de verrouillage pour fixer la nageoire. (2)

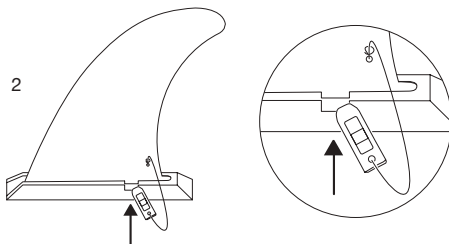
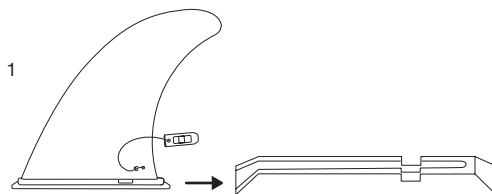

Pagayer

L'assemblage du paddle varie selon que vous utilisez votre planche pour le paddle ou le kayak. Pour le kayak, veuillez consulter la section CONVERSION KAYAK ci-dessous.

Votre paddle est multifonctionnel et composé de 4 sections:

1. Lame
2. Arbre intermédiaire
3. T-bar (barre en T)
4. Lame supplémentaire

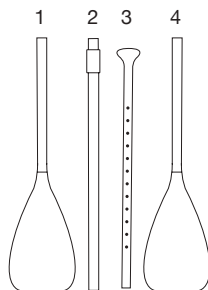

- Connectez la lame (1) à l'arbre central (2), puis à la barre en T (3).
- Déclipsez l'attache pour ajuster le paddle à la taille souhaitée, entre 165 à 208/ cm.

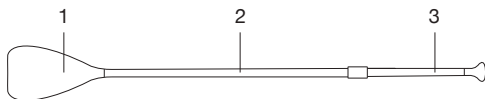

Idéalement, la hauteur du paddle doit être environ 10 cm plus haute que la hauteur de l'utilisateur.

Remarque: Assurez-vous que le logo Active Era sur la lame est tourné vers l'arrière lorsque vous pagayez.

Sangle

Pour votre propre sécurité, veuillez attacher solidement la sangle fournie à votre mollet ou à votre cheville lorsque vous utilisez ce produit.

Attachez une extrémité à l'anneau en D à l'arrière de la planche et attachez solidement la bande Velcro à votre mollet ou à votre cheville.

Support de caméra

Votre paddle est livré avec un support de caméra. Fixez simplement votre appareil photo au support prêt à l'emploi.

Remarque: veuillez vous assurer que la caméra est solidement fixée pour éviter toute perte ou dommage. Active Era décline toute responsabilité en cas de perte de caméras.

CONVERSION KAYAK

Siège de kayak

Pour le confort, l'équilibre et la performance, le siège du kayak doit être fixé à l'arrière de la planche, juste derrière la poignée centrale.

- Attachez solidement les deux sangles intérieures aux anneaux en D arrière. (1)
- Attachez solidement les deux sangles extérieures aux anneaux en D avant (en tirant le dossier vers l'avant pour le mettre en place). (2)
- Serrez toutes les sangles de manière à ce que le siège soit à la fois confortable, ferme et droit.

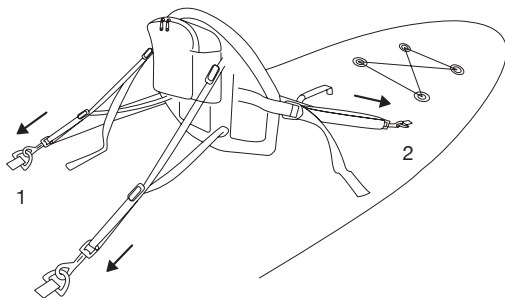

Appuie-pieds

Insérez chaque extrémité de l'appuie-pieds dans les boucles. Vérifiez que tout est bien en place.

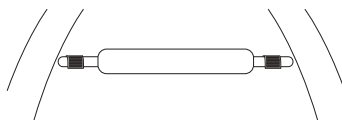

Pagayer

En kayak, le paddle doit être assemblé d'une manière légèrement différente du mode planche. Pour référence, voir ci-dessus.

- Connectez la lame (1) à l'arbre central (2).
- Connectez l'autre extrémité de l'arbre central (2) à la lame supplémentaire (4).

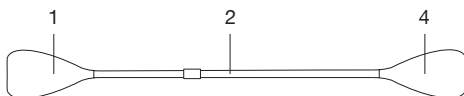

Remarque: Assurez-vous que le logo Active Era sur les lames est tourné vers l'arrière lorsque vous pagayez.

CONSEILS D'UTILISATION

Tenir votre planche

Portez votre planche à l'aide de la poignée centrale en la tenant sur le côté, sous votre bras et avec les ailerons pointés vers votre corps.

Remarque: Tenez fermement la planche, car le vent pourrait l'emporter. Éloignez-vous des autres personnes afin d'éviter tout risque de blessure si le vent se lève.

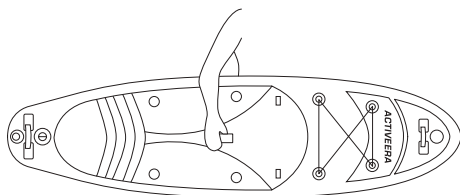

Debout sur votre planche

Nous vous recommandons de vous agenouiller sur votre planche avant de vous lever.

Levez-vous lentement, un pied à la fois, au centre de la planche.

Vos pieds doivent être parallèles les uns aux autres et alignés avec la poignée centrale - à peu près à la largeur des épaules.

Gardez une légère flexion dans les genoux et votre tronc centré sur la planche.

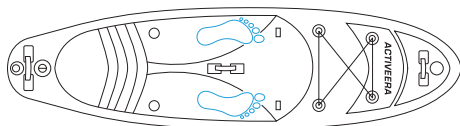

Tenir votre pagaie en mode planche

- Une erreur courante consiste à tenir la pagaie de manière incorrecte.
- Placez une main juste au-dessus du milieu du paddle. Saisissez le haut avec votre autre main (vue ci-dessous).
- Lorsque vous tenez le paddle au-dessus de votre tête, les deux bras doivent être légèrement pliés.
- Lorsque vous utilisez le paddle, assurez-vous toujours que la base est orientée vers l'avant avec le logo Active Era sur la lame vers l'arrière.

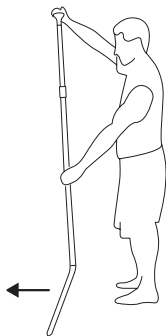

NETTOYAGE ET RANGEMENT

ATTENTION: Après utilisation, nettoyez toujours votre planche à pagaie pour éviter qu'elle ne soit endommagée par le sable, l'eau salée ou la lumière du soleil. N'utilisez pas de nettoyants ou de solvants abrasifs. Cela endommagerait le produit. Ne rangez pas ce produit à la lumière directe du soleil. Ne rangez pas ce produit lorsqu'il est mouillé.

- Retirez la sangle, la dérive centrale et tout autre accessoire que vous auriez pu attacher.
- Nettoyez la planche et les accessoires avec une éponge douce et de l'eau fraîche. N'immergez pas les accessoires tels que la pompe dans l'eau.
- Assurez-vous que la planche et tous les accessoires sont complètement secs avant de les ranger, sinon de la moisissure pourrait se développer ou la couleur pourrait déteindre.
- Veillez à éviter la présence de sable ou de gravier à l'intérieur de la planche, de la coque et des chambres intérieures, sinon cela pourrait entraîner une abrasion ou même des perforations de la planche en cas de rangement.
- Dégonflez votre paddle en suivant les instructions ci-avant dans ce manuel.
- Enroulez-le fermement en partant de l'extrémité opposée de la valve pour vous assurer d'éliminer tout l'air restant.
- Assurez-vous que le bouton de la valve est en position « UP » pour éviter que de la poussière ne pénètre dans la planche, puis refermez le capuchon.
- Placez la planche et les accessoires dans la housse fournie.
- Conserver dans un endroit propre et sec à l'abri de la lumière directe du soleil. Tenir hors de portée des enfants.

DÉPANNAGE

En cas de problèmes avec notre paddle, voici quelques conseils.

AVERTISSEMENT: Effectuez toutes vos réparations à l'extérieur ou dans un endroit bien ventilé. Portez des gants de protection / des vêtements de protection / un équipement de protection des yeux / du visage pour éviter d'inhaler les vapeurs de colle ou le contact avec la peau, la bouche ou les yeux. Tenir à l'écart de la chaleur, des surfaces chaudes, des étincelles, des flammes nues et de toute autre source d'inflammation. Ne pas fumer. Gardez tous les matériaux de réparation (colle, solvants, etc.) hors de portée des enfants. Lisez tous les AVERTISSEMENTS et consignes de sécurité figurant sur le contenant de colle de réparation (adhésif en résine polyuréthane) avant utilisation.

ATTENTION: Les réparations sur les soudures ne doivent pas être collées. Seul le fabricant de la planche peut effectuer des réparations.

Problème	Cause possible	Solution
Ma pompe ne fonctionne pas.	Tuyau endommagé ou bloqué.	Retirez soigneusement ce qui bloque ou remplacez s'il est endommagé.
	La connexion entre la pompe et son tuyau, ou entre le tuyau et la planche n'est pas sécurisée.	Vérifiez toutes les connexions pour vous assurer qu'elles sont correctement fixées.
La jauge PSI ne fonctionne pas.	La valeur PSI ne sera généralement enregistrée que lorsqu'elle atteint 7 PSI.	Continuez à pomper jusqu'à ce qu'elle atteigne 7 PSI.

<p>Ma planche présente un trou / une fuite d'air.</p> <p>Remarque: Vous pouvez identifier la source de la fuite en mettant de l'eau savonneuse sur votre planche et en observant d'où viennent les bulles.</p>	<p>La valve fuit.</p>	<p>Dégonflez complètement la planche et posez-la à plat.</p> <p>D'une main, tenez la valve par-dessous la planche, insérez la clé de serrage dans la valve, et tournez dans le sens horaire jusqu'à ce qu'elle soit complètement serrée et sécurisée.</p>
	<p>Plateforme perforée.</p>	<p>Une fois que vous avez trouvé la perforation, dégonflez complètement la planche et posez-la à plat.</p> <ul style="list-style-type: none"> • Préparez un patch rond d'au moins 3 pouces, ou 7 centimètres de diamètre. • Nettoyez le patch et la zone entourant la fuite avec de l'alcool. • Pour contenir un excès de colle, utilisez du ruban adhésif pour scotcher la zone autour du patch. • Appliquez 3 couches minces et uniformes d'adhésif

		<p>pour kit de réparation à la fois sur la surface de la planche et sur le patch. Attendez 5 minutes entre chaque couche.</p> <ul style="list-style-type: none"> • Après la 3e couche, attendez 10 à 15 minutes avant d'appliquer le patch. Utilisez un rouleau à main pour appliquer le patch uniformément. Faites particulièrement attention aux bords. • Attendez 24 heures avant de regonfler.
<p>Une bosse apparaît du côté de la nageoire sous la valve.</p>	<p>Il y a un interstice au niveau de la valve.</p>	<p>C'est normal pour les produits gonflables, cela peut arriver. Cela n'affectera pas les performances ni la qualité de votre planche.</p>
<p>La dérive centrale ne rentre pas dans sa fente.</p>	<p>La fente des nageoires s'est resserrée en raison des conditions météorologiques froides.</p>	<p>Utilisez un sèche-cheveux pour chauffer la zone. Cela vous aidera à resserrer la nageoire. Assurez-vous de laisser la nageoire en place pendant quelques heures pour qu'elle durcisse.</p>
<p>De l'humidité ou de l'eau est entrée dans ma planche.</p>		<p>Retirez entièrement la valve de la planche à l'aide de la clé</p>

		<p>de serrage fournie (tourner dans le sens inverse des aiguilles d'une montre). Pompez de l'air à travers le trou vide pendant 20 minutes à plusieurs reprises. Ensuite, posez la planche à plat dans un endroit frais et sec avec une ventilation suffisante pendant au moins 24 heures.</p>
--	--	--

Si un problème persiste, veuillez contacter notre service client.



TAVOLA STAND UP GONFIABILE A PAGAIA CON POSSIBILITÀ DI CONVERSIONE A KAYAK | MODELLO WS-01BU-UK

Grazie per aver scelto di acquistare un prodotto da Aycorn. Prima di procedere con il primo utilizzo, leggere attentamente l'intero manuale e conservarlo in un luogo sicuro per future consultazioni.

Active Era non potrà essere ritenuta in alcun modo responsabile per incidenti o infortuni derivanti dall'uso improprio del prodotto, la mancata osservanza delle istruzioni nella presente guida o le modifiche apportate al prodotto. Per evitare lesioni gravi o mortali, seguire le istruzioni di sicurezza contenute nel presente documento. Sebbene sia stato compiuto ogni sforzo per garantire che le informazioni contenute nel presente documento siano accurate e complete, Active Era non potrà essere ritenuta responsabile per errori od omissioni.

ISTRUZIONI DI SICUREZZA

Per la tua sicurezza, utilizza il prodotto solo secondo le istruzioni riportate nel presente manuale. Qualsiasi altro uso non raccomandato dal fabbricante può provocare gravi lesioni o annegamento. Per garantire la sicurezza ed evitare incidenti, leggere il manuale e acquisire familiarità con il prodotto prima di utilizzarlo in acqua. Osservare le normative di sicurezza e le pratiche operative sicure ogni volta che si utilizza il prodotto.

AVVERTENZA: Gli sport con la pagaia possono essere molto pericolosi e fisicamente impegnativi. Gli utenti del prodotto devono essere consapevoli che questo sport può provocare lesioni o annegamento. L'utente del prodotto riconosce, comprende e si assume i rischi associati agli sport di pagaia.

AVVERTENZA: Prestare la massima attenzione alle condizioni meteorologiche e fare attenzione ai venti offshore, alle correnti sottomarine, ai cambiamenti di marea e agli ostacoli in acqua, che possono rendere instabile la tavola galleggiante e possono allontanare dalla costa e/o

impedire di tornare a riva . Consultare le previsioni del tempo e ottenere una conoscenza locale dell'ambiente marino e delle condizioni meteorologiche prima del viaggio. Non utilizzare mai il prodotto in caso di tempesta o inondazioni. Portare sempre con se una forma di identificazione e informare qualcuno del proprio percorso di pagaiata, dell'orario e del luogo di partenza e dell'orario e del luogo di arrivo previsti.

- La tavola galleggiante è progettata per brevi viaggi su acque piatte e calme come laghi, mari o fiumi stando in piedi o seduti. Non utilizzare il prodotto con onde alte o per il surf.
- Il prodotto è adatto per 1 adulto. Non superare la capacità di peso massima.
- Non sovraccaricare. La distribuzione irregolare del carico sulla tavola può provocarne il ribaltamento e comportare il rischio di annegamento.
- Il prodotto non è un dispositivo salvavita. Utilizzare solo sotto la supervisione di un adulto competente.
- Il prodotto non è un giocattolo.
- Il prodotto e gli accessori forniti non sono progettati per essere utilizzati da bambini di età pari o inferiore a 12 anni. Non lasciare i bambini incustoditi. I giovani di età compresa tra 13 e 17 anni devono utilizzare il prodotto sotto la diretta supervisione di un adulto in ogni momento. Prima dell'uso, un adulto dovrà spiegare alle persone di età superiore a 13 anni tutte le istruzioni contenute nel presente manuale prima dell'uso.
- Scopri come utilizzare il prodotto. Allenati con un istruttore qualificato e sviluppa la tua esperienza in situazioni controllate.
- L'apparecchio non deve essere utilizzato da persone (compresi i bambini) con capacità fisiche, sensoriali o mentali ridotte o con mancanza di esperienza e conoscenza.
- Non lasciare il prodotto incustodito vicino all'acqua quando non è in uso.
- Indossare sempre un PFD (Personal Flotation Device) approvato dalle autorità locali, quando si utilizza il prodotto sull'acqua.
- Gonfiare il prodotto secondo le istruzioni fornite e alla pressione nominale indicata. Non superare la pressione massima

- raccomandata in quanto ciò può provocare il gonfiaggio eccessivo della tavola e lo scoppio della camera d'aria.
- L'aria all'interno della tavola può espandersi e la tavola può gonfiarsi eccessivamente a temperature molto calde o se esposta alla luce solare diretta. Controllare la pressione dell'aria e sgonfiare la tavola se necessario.
 - La chiave di serraggio della valvola deve essere utilizzata solo quando la tavola è sgonfia. Non usare mai la chiave per avvitare e svitare la valvola quando la tavola è gonfia. Ciò può causare gravi lesioni.
 - Non utilizzare la tavola sotto l'influenza di droghe, alcol o farmaci.
 - Vestirsi in modo appropriato per le condizioni meteorologiche e marine e indossare un casco quando appropriato; l'acqua fredda e il clima freddo possono provocare ipotermia.
 - Per la propria sicurezza legare il laccio in dotazione al polpaccio o alla caviglia quando si utilizza il prodotto. Fissare un'estremità all'anello a D sul retro della tavola e fissare saldamente il cinturino in velcro al polpaccio o alla caviglia.
 - Assicuratevi di poter sempre uscire dalla tavola se necessario.
 - Non pagaiare da solo. Pagaia sempre con un partner esperto quando usi il prodotto.
 - Non superare la tua capacità di remare; sii consapevole dei tuoi limiti.
 - Controllare l'attrezzatura prima di ogni utilizzo per segni di usura, perdite o guasti. Non utilizzare il prodotto o agli accessori forniti se presentano segni di danneggiamento.
 - Non tentare di apportare modifiche al prodotto o ad uno qualsiasi degli accessori forniti. Ciò potrebbe non essere sicuro e invalidare la garanzia.
 - Tenere lontano e non inserire spilli o oggetti appuntiti nella tavola.
 - Non stare in piedi sulla tavola o posizionarvi sopra oggetti pesanti quando è distesa a terra in quanto ciò potrebbe danneggiare le pinne.
 - Non utilizzare il prodotto in acque poco profonde, ciò può causare danni alla tavola, alle pinne, e alle pagaie.
 - Rimani idratato e inserisci una bottiglia d'acqua nello scomparto elastico.

- Riponi il tuo cellulare nella borsa impermeabile e asciutta in dotazione alla tavola. Inoltre, valuta di mettere nella borsa un fischietto o una torcia elettrica che potrebbero servire in caso di emergenza.
- Se stai usando la tua tavola per la prima volta o dopo lo stoccaggio, controlla la valvola dell'aria e stringila.
- La pompa in dotazione è adatta per gonfiare la tavola da paddle Active Era. Altri usi o modifiche apportate alla pompa sono considerati usi non previsti e possono comportare il rischio di lesioni e danni. La pompa non è destinata all'uso commerciale.
- Il manometro è adatto solo per gonfiare la tavola e il valore del manometro deve essere utilizzato solo a scopo di riferimento. Non utilizzare come strumento di precisione.
- Smaltire imballaggi, contenuti, contenitori e prodotti alla fine del loro ciclo di vita secondo le disposizioni contenute nelle normative localmente vigenti

SPECIFICA

- Modello: WS-01BU-UK
- Dimensioni del prodotto: 320 x 78 x 15 cm
- Peso della tavola: 8,5 kg
- Gamma di peso del conduttore: 45-100 kg
- Portata massima: 100kg
- Pressione massima: 15PSI
- Dimensioni della pompa: 11 x 25 x 63 cm
- Gamma di altezza della pagaia: 165-208 cm

PARTI

- | | |
|-------------------------------------|-------------------------------|
| 1. Supporto per fotocamera | 13. Pinna centrale rimovibile |
| 2. Maniglia | 14. Blocco pinna centrale |
| 3. Cavo elastico | 15. Tubo della pompa |
| 4. Passanti per poggiatesta | 16. Pompa a doppia azione |
| 5. Maniglia centrale | 17. Laccio |
| 6. Tappetino antiscivolo | 18. Cintura |
| 7. Anello a D per sedile kayak (x4) | 19. Zaino |
| 8. Valvola | 20. Kit di riparazione* |
| 9. Maniglia | 21. Borsa asciutta |
| 10. Laccio D-ring | 22. Pagaia multifunzionale |
| 11. Pinna piccola (x2) | 23. Poggiatesta |
| 12. Fessura per pinna centrale | 24. Sedile per kayak |

*(inclusi 2 cerotti in PVC, chiave di serraggio valvola, colla).

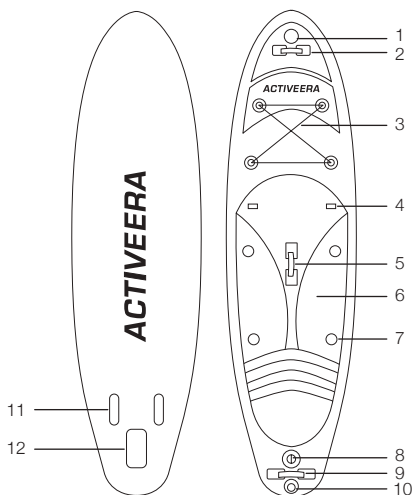

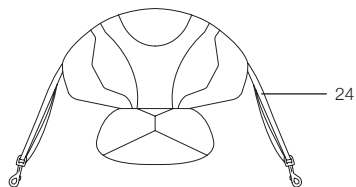
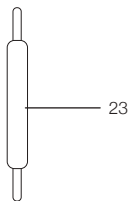
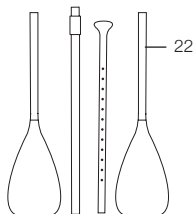
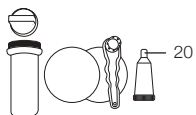
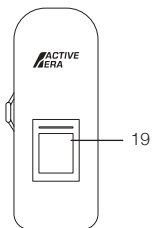
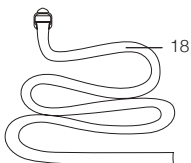
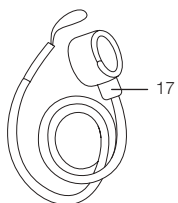
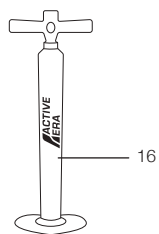
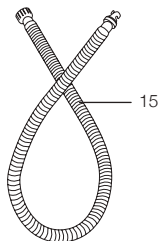
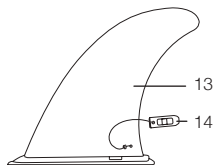

GONFIAGGIO E SGONFIAGGIO

Ti consigliamo vivamente di gonfiare e sgonfiare la tua tavola una volta prima del primo utilizzo per familiarizzare con il processo. Il gonfiaggio della tua tavola dovrebbe richiedere 10-15 minuti ma potrebbe essere anche più lungo.

Valvola

1. Tappo (ruotare per sbloccare)
2. Pulsante
3. Base (parzialmente visibile)

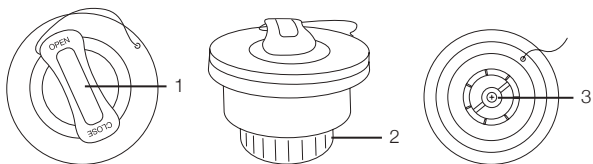

Pompa

1. Maniglie
2. Poggiapiedi della pompa
3. Adattatore per tubo "GONFIAGGIO"
4. Valvola di commutazione
5. Adattatore per tubo flessibile "SGONFIAGGIO"
6. Manometro
7. Tubo flessibile
8. Connettore lato valvola
9. Connettore lato pompa

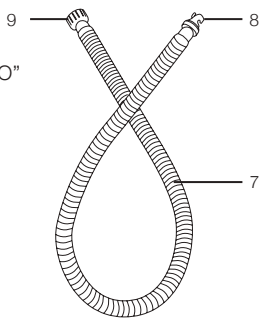

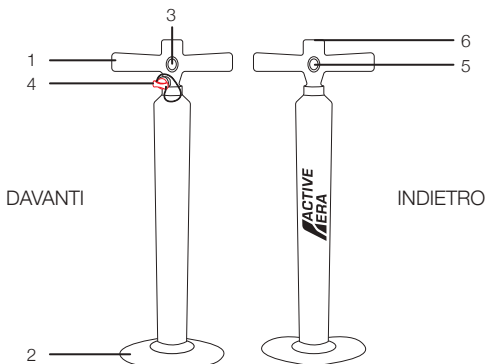

Nota: La pompa in dotazione al prodotto è uno strumento a doppia azione e può essere utilizzata sia per il gonfiaggio che per lo sgonfiaggio. Per il gonfiaggio della tavola è possibile procedere in due modi:

- **La modalità a doppia azione** raddoppierà la quantità di aria pompata nella tua tavola. Il pompaggio diventerà più difficile man mano che l'aria viene pompata nella tavola. Per attivare la modalità a doppia azione, chiudere la valvola di commutazione (*vedere l'immagine sotto*).
- **La modalità ad azione singola** ridurrà la quantità di aria pompata nella tavola. In modalità azione singola, è più facile pompare aria, quindi consigliamo di attivarla quando la tavola è prossima al gonfiaggio completo. Per attivare la modalità azione singola, rimuovere la valvola di commutazione (*vedere l'immagine sotto*).

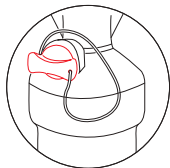

Modalità a doppia azione

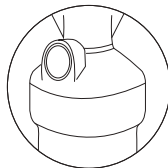

Modalità a singola azione

Gonfiaggio

- Trovare una superficie liscia, piana e pulita con molto spazio per aprire la tavola. Adagiare la tavola aperta, con la valvola rivolta verso l'alto e le due piccole pinne rivolte verso il basso.
- Collegare la pompa al tubo flessibile sull'adattatore "GONFIAGGIO" (etichettato sulla parte superiore della pompa). (1)
- Svitare il tappo della valvola.
- Premere il pulsante in posizione "UP". (2)

NOTA: quando si gonfia o si sgonfia il paddle board, premere (a) e ruotare (b) il pulsante della valvola per aprire o chiudere la valvola.

- Inserire il connettore lato valvola nella valvola e fissarlo facendolo ruotare in senso orario. (3)
- Pompate fino a raggiungere la pressione richiesta. Si consiglia di iniziare con la modalità a doppia azione e di passare alla modalità a singola azione nel momento in cui il pompaggio diventa difficile.

AVVERTENZA: L'intervallo corretto per questa tavola è 7,5 - 15 PSI (0,5 - 1 bar). Non superare la pressione massima consigliata.

- Rimuovere il connettore e sostituire il tappo della valvola quando si utilizza la tavola. (4)

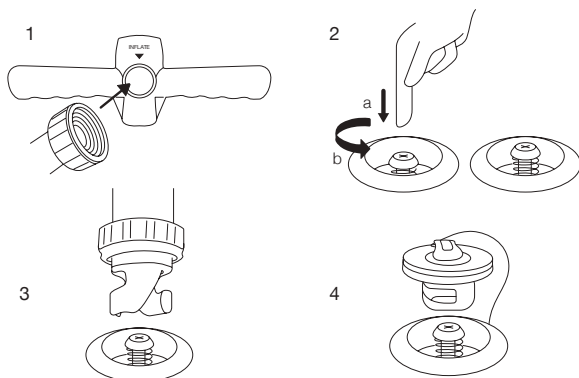

NOTA: La tavola dovrebbe essere solida quando è completamente gonfia. Non esercitare alcuna pressione prolungata sulla tavola quando si è a terra in quanto ciò potrebbe danneggiare le piccole pinne.

Sgonfiaggio

- Trovare una superficie liscia, piana e pulita con sufficiente spazio per la tavola gonfiata. Adagiarla con la valvola rivolta verso l'alto e le due piccole pinne rivolte verso il basso.
- Svitare il tappo della valvola.
- Premere il pulsante in posizione "DOWN". La tavola inizierà automaticamente a sgonfiarsi. Assicurarsi che viso e corpo siano lontani dalla valvola. (1)

NOTA: quando si gonfia o si sgonfia il paddle board, premere (a) e ruotare (b) il pulsante della valvola per aprire o chiudere la valvola.

- Quando la maggior parte dell'aria è fuoriuscita, collegare il tubo all'adattatore per tubo "SGONFIAGGIO" sulla pompa (etichettato sulla parte superiore della pompa). (2)
- Inserire il connettore lato valvola nella valvola e fissarlo saldamente ruotandolo in senso orario. (3)
- Pompate l'aria rimanente fuori dalla tavola utilizzando la modalità ad azione singola. (4)

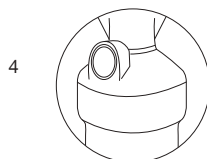
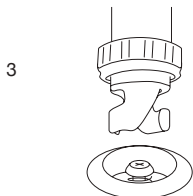
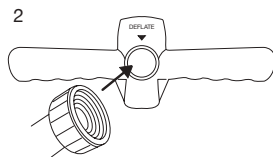
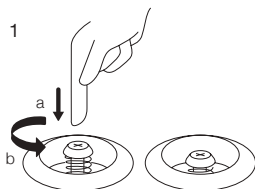

Modalità a singola azione

MONTAGGIO

Pinna centrale rimovibile

Si consiglia di attaccare la pinna centrale se si intende utilizzare la tavola in acque profonde come mare o lago. Evitare di usare la pinna centrale in acque poco profonde o spumeggianti perché si rischia di deteriorarla.

- Appoggiare la tavola a faccia in giù (con la valvola rivolta verso il pavimento) su una superficie liscia, piana e pulita (preferibilmente quando gonfiata).
- Verificare che la fessura della pinna sia libera da ostruzioni. Fare scorrere la pinna centrale nell'apposita fessura, assicurandosi che la pinna punti verso il retro della tavola. (1)
- Inserire il perno di bloccaggio per fissare la pinna. (2)

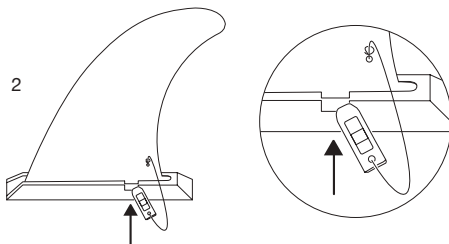
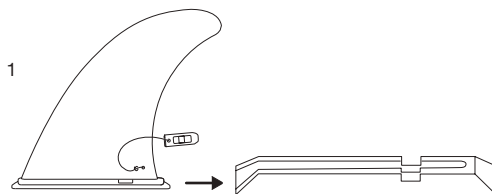

Pagaia

Il montaggio della pagaia differirà leggermente a seconda che si utilizzi la tavola per l'azionamento a pagaia o come kayak. Per il kayak, consultare la sezione **CONVERSIONE KAYAK** di seguito.

La tua pagaia è una pagaia multifunzionale composta da 4 sezioni:

1. Lamina
2. Albero centrale
3. Barra a T
4. Lamina aggiuntiva

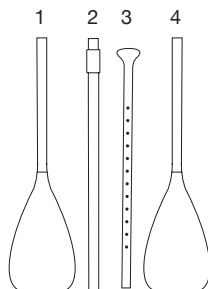

- Collegare la lamina (1) all'albero centrale (2) e quindi alla barra a T (3).
- Sganciare il dispositivo di fissaggio per regolare la pagaia alla dimensione richiesta da 165 a 208 cm.

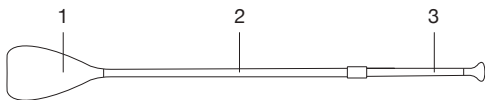

Raccomandiamo che l'altezza della pagaia superi di circa 10 l'altezza dell'utente.

NOTA: Assicurati che il logo Active Era sulla lamina sia rivolto all'indietro durante la pagaia.

Laccio

Per la tua sicurezza, ti preghiamo di fissare saldamente al polpaccio o alla caviglia il laccio fornito quando usi questo prodotto.

Fissa un'estremità all'anello a D sul retro della tavola e fissa saldamente il cinturino in velcro al polpaccio o alla caviglia.

Supporto per fotocamera

La tua tavola a pagaia viene fornita con un supporto per videocamera. Basta collegare la fotocamera al supporto pronta per l'uso.

Nota: assicurarsi che la fotocamera sia saldamente fissata per evitare perdite o danni. Active Era non assume alcuna responsabilità per la perdita delle telecamere.

CONVERSIONE KAYAK

Sedile per kayak

Per comfort, equilibrio e prestazioni, il sedile del kayak deve essere fissato sul retro della tavola, appena dietro la maniglia centrale.

- Fissare saldamente le due cinghie interne agli anelli a D posteriori.
- Fissare saldamente le due cinghie esterne agli anelli a D anteriori (tirando lo schienale in avanti in posizione). (1)
- Stringere tutte le cinghie in modo che il sedile sia comodo e saldamente in posizione verticale. (2)

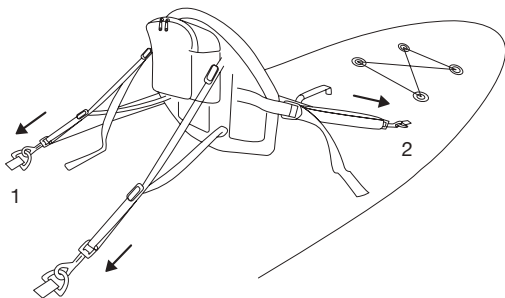

Poggiapiedi

Inserire ciascuna estremità del poggiapiedi negli appositi anelli.
Verificare che sia saldamente in posizione.

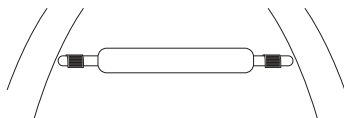

Pagaia

Quando si pratica il kayak, la pagaia deve essere assemblata in un modo leggermente diverso rispetto a quando si utilizza come tavola..
Per un'immagine di riferimento, vedere sopra.

- Collegare la lamina (1) all'albero centrale (2).
- Collegare l'altra estremità dell'albero centrale (2) alla lamina aggiuntiva (4).

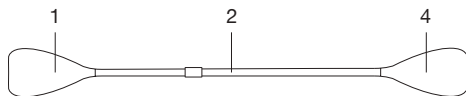

Nota: Assicurati che il logo Active Era sulle lame sia rivolto all'indietro durante la pagaiaata.

SUGGERIMENTI PER L'UTENTE

Come tenere la tavola

Trasporta la tavola servendoti della maniglia centrale tenendola di lato, sotto il braccio e con le pinne rivolte verso il tuo corpo.

Nota: Afferra saldamente la tavola perché il vento possa investirla. Stai lontano dagli altri per evitare lesioni quando si alza il vento.

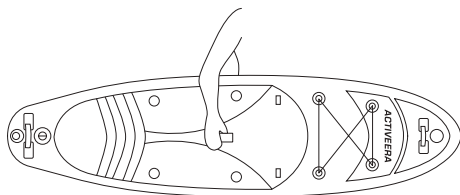

In piedi sulla tua tavola

Si consiglia di inginocchiarsi sulla tavola prima di alzarsi.

Alzati lentamente, un piede alla volta, al centro della tavola. I tuoi piedi dovrebbero essere paralleli tra loro e in linea con la maniglia centrale, circa alla larghezza delle spalle.

Tieni le ginocchia leggermente piegate e il baricentro centrato sulla tavola.

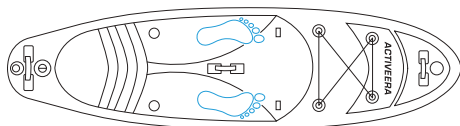

Come tenere la pagaia durante l'utilizzo della tavola

- Un errore comune che si commette durante utilizzo della tavola è quello di tenere la pagaia in modo errato.
- Metti una mano appena sopra il centro della pagaia. Afferra la parte superiore della pagaia con l'altra mano (come mostrato nell'immagine sottostante).
- Quando tieni la pagaia sopra la testa, entrambe le braccia dovrebbero avere una leggera flessione.
- Quando utilizzi la pagaia, assicurati sempre che la sua base sia rivolta in avanti con il logo Active Era sulla lamina rivolto all'indietro.

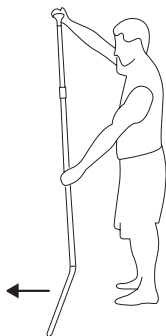

PULIZIA E CONSERVAZIONE

ATTENZIONE: Dopo l'uso pulire sempre la tavola per evitare che venga danneggiata da sabbia, acqua salata o dalla luce solare. Non utilizzare detergenti abrasivi o solventi, poiché ciò danneggerebbe il prodotto. Non conservare questo prodotto alla luce solare diretta. Non riporre il prodotto quando è bagnato.

- Rimuovere il laccio, la pinna centrale e qualsiasi altro accessorio collegato.
- Pulire la tavola e gli accessori con una spugna morbida e acqua fresca. Non immergere accessori come la pompa in acqua.
- Assicurarsi che la tavola e tutti gli accessori siano completamente asciutti prima di riporli. In caso contrario potrebbero svilupparsi muffe o il colore potrebbe rilassarsi sulla tavola.
- Assicurarsi che non rimangano sabbia o ghiaia all'interno della tavola, dello scafo e delle camere interne, altrimenti ciò potrebbe causare abrasioni o persino forature alla tavola durante lo stoccaggio.
- Sgonfiare la tavola seguendo le istruzioni precedentemente trovate nel presente manuale.
- Arrotolare correttamente partendo dall'estremità opposta rispetto alla valvola per assicurarsi di rimuovere tutta l'aria rimanente.
- Assicurarsi che il pulsante della valvola sia in posizione "UP" per evitare che la polvere penetri nella tavola, quindi chiudere il tappo della valvola.
- Mettere la tavola e gli accessori nella borsa fornita in dotazione.
- Conservare in un luogo pulito e asciutto, lontano dalla luce solare diretta. Tenere fuori dalla portata dei bambini.

RISOLUZIONE DEI PROBLEMI

In caso di problemi con la nostra tavola, ecco alcune informazioni che potrebbero esserti di aiuto.

AVVERTENZA: Eseguire tutte le riparazioni all'esterno o in un'area ben ventilata. Indossare guanti/indumenti protettivi/protezione per gli occhi/protezione per il viso per evitare di inalare i vapori della colla o il contatto con la pelle, la bocca o gli occhi. Tenere lontano da fonti di calore, superfici calde, scintille, fiamme libere e altre fonti di accensione. Non fumare. Conservare tutti i materiali di riparazione (colla, solventi, ecc.) fuori dalla portata dei bambini. Leggere tutte le AVVERTENZE e i consigli di sicurezza elencati sul contenitore della colla per le riparazioni della tavola a pagaia (adesivo in resina poliuretana) prima dell'uso.

ATTENZIONE: Le riparazioni sulle saldature non devono essere incollate. Solo il fabbricante della tavola può eseguire riparazioni sulle saldature.

Problema	Causa possibile	Soluzione
La mia pompa non funziona.	Tubo danneggiato o ostruito.	Rimuovere con attenzione ciò che lo blocca o sostituirlo se danneggiato.
	Il collegamento tra la pompa e il suo tubo o il tubo e la tavola sono laschi.	Controllare tutti i collegamenti per assicurarsi che siano fissati correttamente.
L'indicatore PSI non funziona.	Il valore PSI di solito non viene registrato fino a quando non raggiunge 7 PSI.	Continua a pompare fino a raggiungere 7 PSI.

Problema	Causa possibile	Soluzione
<p>La mia tavola ha un foro/perde aria.</p> <p>Nota: Puoi identificare la fonte della perdita posizionando un po' di acqua saponata sulla tavola per osservare da dove provengono le bolle.</p>	<p>La valvola perde.</p>	<p>Sgonfiare completamente la tavola e distenderla. Tieni con una mano tenere la valvola da sotto la tavola, inserisci la chiave di serraggio nella valvola e ruota in senso orario finché non sia completamente serrata e fissata.</p>
	<p>Ponte forato.</p>	<p>Una volta individuata la foratura, sgonfiare completamente la tavola e distenderla.</p> <ul style="list-style-type: none"> • Preparare una toppa rotonda di diametro non inferiore a 3 pollici o 7 centimetri. • Pulire con alcol la toppa e l'area circostante la perdita. • Per contenere la colla in eccesso, utilizzare del nastro adesivo delimitare l'area intorno alla toppa. • Applicare 3 strati sottili e uniformi di adesivo del kit di riparazione sia sulla superficie del pannello che sulla toppa. Attendere 5 minuti tra una mano e l'altra. • Dopo la 3a mano, attendere 10-15 minuti prima di applicare la toppa.

		<p>Utilizzare un rullo a mano per applicare la toppa in modo uniforme. Prestare particolare attenzione ai bordi.</p> <ul style="list-style-type: none"> • Attendere 24 ore prima di rigonfiare.
È comparso un rigonfiamento sul lato della pinna della mia tavola sotto la valvola.	C'è un vuoto nel punto a goccia per fare spazio alla valvola.	<p>Ciò è normale per i prodotti gonfiabili e può accadere. Non influenzerà le prestazioni o la qualità della tua tavola.</p>
La mia pinna centrale non entra nella sua fessura.	La fessura della pinna si è contratta a causa del freddo.	<p>Usa un asciugacapelli per riscaldare la fessura della pinna. Ti sarà di aiuto per reinserire la pinna. Assicurati di lasciare la pinna all'interno alcune ore per stabilizzarsi.</p>
Nella mia tavola sono penetrate acqua o umidità.		<p>Estrai completamente la valvola dalla tavola utilizzando la chiave di serraggio in dotazione (ruota in senso antiorario). Pompa aria attraverso il foro vuoto ripetutamente per 20 minuti. Successivamente, deponi la tavola in una zona fresca e asciutta con molta ventilazione per almeno 24 ore.</p>

Se il problema persiste, contatta il nostro servizio clienti.



TABLA DE PADDLE INFLABLE CON CONVERSIÓN A KAYAK MODELO WS-01BU-UK

Gracias por elegir comprar un producto de Active Era. Lea todo el manual detenidamente antes del primer uso y guárdelo en un lugar seguro para futuras consultas.

Active Era no se hace responsable de accidentes o lesiones. desde el uso inadecuado del producto, el incumplimiento de las instrucciones ofrecidas en esta guía o las modificaciones realizadas al producto. Para evitar lesiones graves o la muerte, siga las instrucciones de seguridad de este documento. Aunque se ha hecho todo lo posible para garantizar que la información contenida en este documento sea precisa y completa, Active Era no se hace responsable de errores u omisiones.

INSTRUCCIONES DE SEGURIDAD

Por su seguridad, utilice este producto únicamente como se describe en este manual. Cualquier otro uso no recomendado por el fabricante puede provocar lesiones graves o ahogamiento. Lea el manual y familiarícese con este producto antes de usarlo en el agua para garantizar la seguridad y evitar accidentes. Cumpla las siguientes normas de seguridad y prácticas seguras siempre que utilice este producto.

ADVERTENCIA: Los deportes de remo pueden ser muy peligrosos y exigentes físicamente. Los usuarios de este producto deben ser conscientes de que este deporte puede provocar lesiones o ahogamiento. El usuario de este producto reconoce, comprende y asume los riesgos que implica el deporte de paddle surf.

ADVERTENCIA: Preste mucha atención a las condiciones climáticas y tenga cuidado con los vientos marinos, las corrientes submarinas, los cambios de marea y los obstáculos en el agua, que pueden hacer que la tabla de paddle se vuelva inestable y puede alejarlo de

la costa o evitar que regrese a la costa. . Consulte las previsiones meteorológicas y obtenga conocimientos locales sobre el entorno marino y las condiciones meteorológicas antes de su viaje. Nunca use este producto en condiciones de tormenta o inundaciones. Lleve siempre una forma de identificación con usted e informe a alguien de su ruta de remo, la hora y el lugar de su salida y la hora prevista y el lugar de llegada.

- La tabla de remo está diseñada para viajes cortos en aguas tranquilas y planas como lagos, mares o ríos en posición de pie o sentado. No utilice este producto en olas altas o para surfear.
- Este producto es adecuado para 1 adulto. No exceda la capacidad máxima de peso.
- No sobrecargue el artículo. Una distribución desigual de la carga en la tabla puede hacer que se vuelque y provocar un riesgo de ahogamiento.
- Este producto no es un dispositivo para salvar vidas. Úselo solo bajo la supervisión de un adulto competente.
- Este producto no es un juguete.
- Este producto y los accesorios suministrados no están diseñados para ser utilizados por niños menores de 12 años. No deje a los niños desatendidos. Los jóvenes entre 13 y 17 años deberán usar este producto bajo la supervisión directa de un adulto en todo momento. Para los mayores de 13 años, un adulto deberá explicar todas las instrucciones contenidas en este documento antes de su uso.
- Aprenda a utilizar este producto. Entréñese con un instructor calificado y desarrolle su experiencia en situaciones controladas.
- El producto no debe ser utilizado por personas (incluidos niños) con capacidades físicas, sensoriales o mentales reducidas, o con falta de experiencia y conocimiento.
- No deje el producto desatendido cerca del agua cuando no esté en uso.
- Utilice siempre un DFP (dispositivo de flotación personal) aprobado por las autoridades locales cuando utilice este producto en el agua.
- Infle el producto de acuerdo a las instrucciones proporcionadas

- y a la presión nominal indicada en el producto. No exceda la presión máxima recomendada, ya que esto puede provocar que la tabla se infle demasiado y que la cámara de aire explote.
- El aire dentro de la tabla se puede expandir y el tablero se puede inflar demasiado en temperaturas muy altas o cuando se expone a la luz solar directa. Compruebe la presión del aire y desinfe la tabla según sea necesario.
 - La llave de apriete de la válvula solo se debe usar cuando la tabla está desinflada. Nunca use la llave para atornillar y desenroscar la válvula cuando la placa esté inflada. Esto puede provocar lesiones graves.
 - No maneje la tabla bajo la influencia de drogas, alcohol o medicamentos.
 - Vístase apropiadamente para las condiciones climáticas y marinas y use un casco cuando sea apropiado; el agua fría y el clima frío pueden provocar hipotermia.
 - Por su propia seguridad, coloque la correa proporcionada en su pantorrilla o tobillo cuando utilice este producto. Asegure un extremo al anillo en D en la parte posterior de la tabla y sujete firmemente la correa de velcro a su pantorrilla o tobillo.
 - Asegúrese de que siempre puede salir de la tabla si fuera necesario.
 - No practique solo. Practique siempre con un compañero experimentado cuando use este producto.
 - No exceda su habilidad para remar; Sea consciente de sus limitaciones.
 - Revise su equipo antes de cada uso para detectar signos de desgaste, fugas o fallas. No utilice el producto si hay signos de daños en el producto o los accesorios suministrados.
 - No trate de realizar modificaciones en este producto o cualquiera de los accesorios suministrados. Hacerlo puede no resultar seguro y anulará la garantía.
 - Manténgase alejado y no inserte alfileres u objetos afilados en la tabla.
 - No se suba sobre su tabla ni coloque objetos pesados encima cuando esté en el suelo, ya que esto puede dañar sus aletas.
 - No utilice el producto en aguas poco profundas ya que esto

- puede causar daños en la tabla, aletas y paletas.
- Mantente hidratado guardando una botella de agua en el compartimento de la tabla.
 - Guarde su teléfono móvil en la bolsa seca impermeable incluida. Además, considere guardar un silbato o una linterna en caso de una emergencia.
 - Si está usando su tabla por primera vez o después de guardarla, revise la válvula de aire y apriétela.
 - La bomba suministrada es adecuada para inflar la tabla de remo Active Era. Otros usos o modificaciones que se realicen en la bomba se consideran usos no previstos y pueden provocar riesgos de lesiones y daños. La bomba no está diseñada para uso comercial.
 - El manómetro solo es adecuado para inflar la tabla y el valor del manómetro debe usarse solo como referencia. No lo utilice como instrumento de precisión.
 - Elimine el embalaje, el contenido, los envases y los productos al final de su ciclo de vida de acuerdo con las normativas locales.

ESPECIFICACIONES

- Modelo: WS-01BU-UK
- Dimensiones del producto: 320 x 78 x 15cm
- Peso de la tabla: 8,5 kg
- Rango de peso de la persona que lo use: 45-100 kg
- Capacidad máxima de peso: 100 kg
- Presión máxima: 15PSI
- Dimensiones de la bomba: 11 x 25 x 63cm
- Rango de altura de la tabla: 165-208cm

PIEZAS

- | | |
|---|------------------------------|
| 1. Montaje de cámara | 12. Ranura de aleta central |
| 2. Soporte | 13. Aleta central extraíble |
| 3. Cuerda elástica | 14. Bloqueo de aleta central |
| 4. Lazos de reposapiés | 15. Manguera de bomba |
| 5. Asa central | 16. Bomba de doble acción |
| 6. Almohadilla de cubierta antideslizante | 17. Correa |
| 7. Anillo en D para asiento de kayak (x4) | 18. Cinturón |
| 8. Válvula | 19. Mochila |
| 9. Soporte | 20. Kit de reparación* |
| 10. Anillo en D de la correa | 21. Bolsa seca |
| 11. Aleta pequeña (x2) | 22. Tabla multifuncional |
| | 23. Reposapiés |
| | 24. Asiento de kayak |

*(incluye 2 parches de PVC, llave de apriete de válvulas, pegamento)

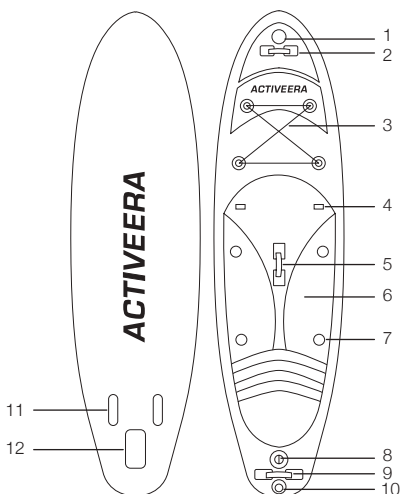

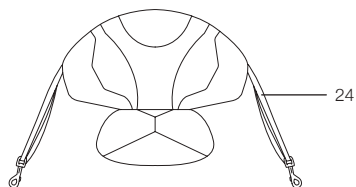
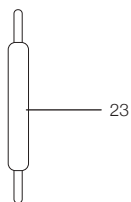
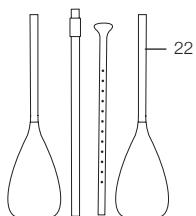
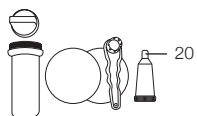
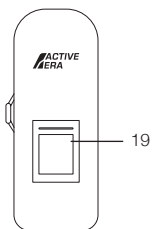
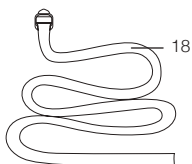
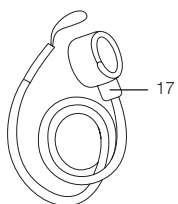
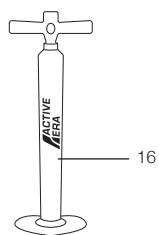
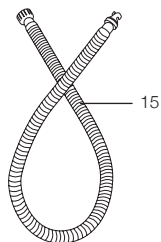
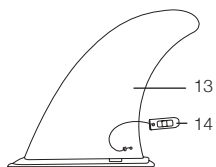

INFLADO Y DESINFLADO

Recomendamos encarecidamente que infle y desinfe su tabla de remo una vez antes del primer uso para familiarizarse con el proceso. El inflado de su tabla de remo debería tardar entre 10 y 15 minutos, pero puede tardar un poco más.

Válvula

1. Tapa (girar para desbloquear)
2. Botón
3. Base (parcialmente visible)

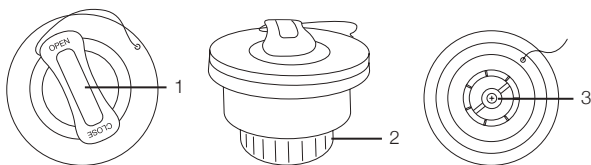

Bomba

1. Asas
2. Reposapiés de bomba
3. Adaptador de manguera "INFLATE"
4. Válvula de interruptor
5. Adaptador de manguera "DEFLATE"
6. Manómetro
7. Manguera
8. Conector del lado de la válvula
9. Conector del lado de la bomba

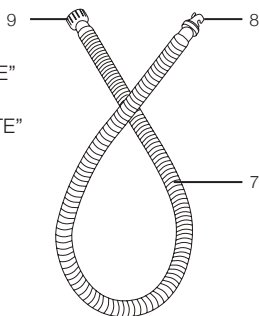

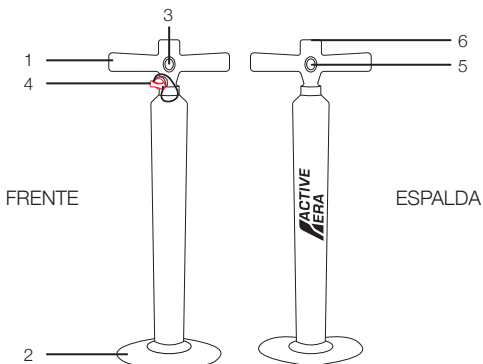

Nota: La bomba incluida en este producto es una bomba de doble acción y se puede utilizar para inflar y desinflar. Hay dos modos disponibles al inflar tu tabla:

- **El modo de doble acción** duplicará la cantidad de aire que se bombea a su tabla de paddle. El bombeo se volverá más difícil a medida que se bombee más aire a la tabla. Para activar el modo de doble acción, cierre la válvula de interruptor (vea la imagen a continuación).
- **El modo de acción única** reducirá la cantidad de aire que se bombea a la tabla. En el modo de acción única, es más fácil bombear aire, por lo que recomendamos que se active cuando la tabla esté casi inflada por completo. Para activar el modo de acción única, retire la válvula de interruptor (vea la imagen a continuación).

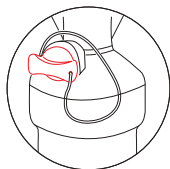

Modo de acción dual

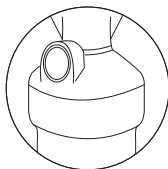

Modo de acción única

Inflado

- Encuentre una superficie lisa, plana y limpia con mucho espacio para desplegar su tabla. Colóquela, desplegada, con la válvula hacia arriba y las dos pequeñas aletas hacia abajo.
- Conecte la bomba a la manguera del adaptador de manguera "INFLATE" (etiquetado en la parte superior de la bomba). (1)
- Desatornille la tapa de la válvula.
- Coloque el botón en la posición «UP». (2)

NOTA: cuando infle o desinfe su tabla de paddle surf, presione (a) y gire (b) el botón de la válvula para abrir o cerrar la válvula.

- Inserte el conector del lado de la válvula en la válvula y asegúrelo girando en sentido horario. (3)
- Bombeo hasta alcanzar la presión requerida. Recomendamos comenzar con el modo de acción doble y cambiar al modo de acción única a medida que el bombeo se vuelva difícil.

ADVERTENCIA: El rango correcto para esta placa es 7,5 - 15 PSI (0.5 - 1 bar). No exceda la presión máxima recomendada.

- Retire el conector y vuelva a colocar la tapa de la válvula cuando utilice la tabla. (4)

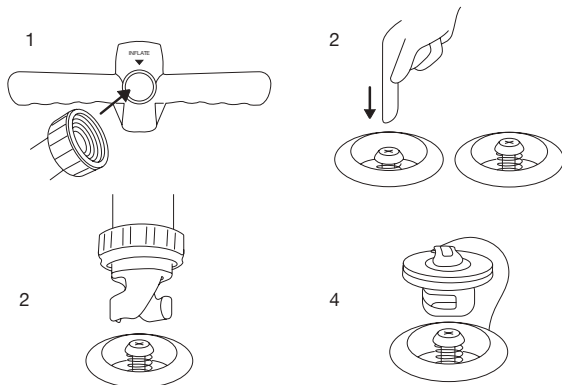

NOTA: La tabla deberá tener sensación de solidez cuando esté completamente inflada. No aplique una presión sostenida a la tabla cuando esté en tierra, ya que esto puede dañar las pequeñas aletas.

Desinflado

- Encuentre una superficie lisa, plana y limpia con suficiente espacio para su tabla inflada. Colóquelo con la válvula hacia arriba y las dos pequeñas aletas hacia abajo.
- Desatornille la tapa de la válvula.
- Coloque el botón en la posición «DOWN». Su tabla comenzará a desinflarse automáticamente. Asegúrese de que su cara y cuerpo estén alejados de la válvula. (1)

NOTA: cuando infle o desinfe su tabla de paddle surf, presione (a) y gire (b) el botón de la válvula para abrir o cerrar la válvula.

- Una vez que se haya escapado la mayor parte del aire, conecte la manguera al adaptador de manguera "DEFLATE" de la bomba (etiquetado en la parte superior de la bomba). (2)
- Inserte el conector del lado de la válvula en la válvula y asegúrelo firmemente girando en sentido horario. (3)
- Bombee el aire restante fuera de la placa usando el modo de acción única. (4)

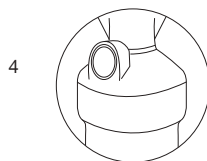
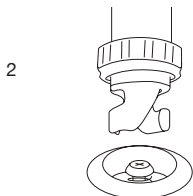
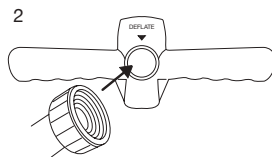
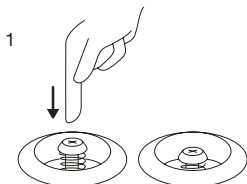

Modo de acción única

MONTAJE

Aleta central extraíble

Recomendamos colocar la aleta central si va a utilizar la tabla en aguas profundas como el mar o un lago. Evite el uso de la aleta central en aguas poco profundas o aguas bravas, ya que corre el riesgo de deteriorarla.

- Coloque su tabla boca abajo (con la válvula hacia el suelo) sobre una superficie lisa, plana y limpia (preferiblemente inflada).
- Compruebe que la ranura de la aleta no tenga ninguna obstrucción. Deslice la aleta central en la ranura designada, asegurándose de que la aleta apunte a la parte posterior de la placa. (1)
- Inserte el pasador de bloqueo para asegurar la aleta. (2)

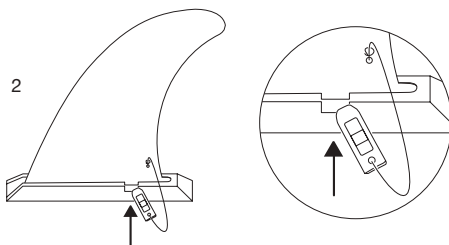
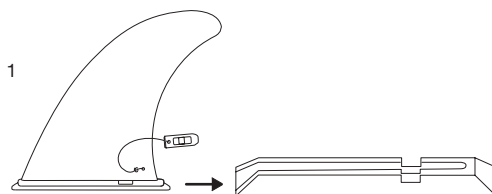

Paleta

El montaje de la paleta diferirá ligeramente dependiendo de si usa su tabla para practicar remo o kayak. Para navegar en kayak, consulte la sección CONVERSIÓN A KAYAK a continuación.

Su pala es una pala multifuncional compuesta por 4 secciones:

1. Hoja
2. Eje central
3. Barra en T
4. Hoja adicional

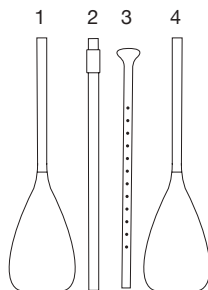

- Conecte la hoja (1) al eje central (2) y luego a la barra en T (3).
- Soltar el cierre para ajustar la paleta al tamaño requerido de 165 a 208 cm.

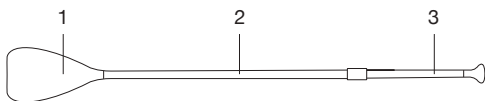

Recomendamos que la altura del remo sea unos 10 cm más alta que la altura del usuario.

Nota: Asegúrese de que el logotipo de Active Era en la paleta esté orientado hacia atrás al remar.

Correa

Por su propia seguridad, coloque de forma segura la correa proporcionada en su pantorrilla o tobillo cuando utilice este producto. Asegure un extremo al anillo en D en la parte posterior de la tabla y sujete firmemente la correa de velcro a su pantorrilla o tobillo.

Montaje de cámara

Su tabla de remo viene con un soporte para cámara. Simplemente conecte su cámara al soporte y ya estará listo para usar.

Nota: asegúrese de que la cámara esté fijada de forma segura para evitar pérdidas o daños. Active Era no se responsabiliza por la pérdida de cámaras.

CONVERSIÓN A KAYAK

Asiento de kayak

Para mayor comodidad, equilibrio y rendimiento, el asiento del kayak debe colocarse en la parte trasera de la tabla, justo detrás del asa central.

- Sujete firmemente las dos correas interiores a los anillos en D traseros. (1)
- Sujete firmemente las dos correas exteriores a los anillos en D delanteros (tirando del respaldo hacia adelante para colocarlo en su lugar). (2)
- Apriete todas las correas para que el asiento quede cómodo y firme en posición vertical.

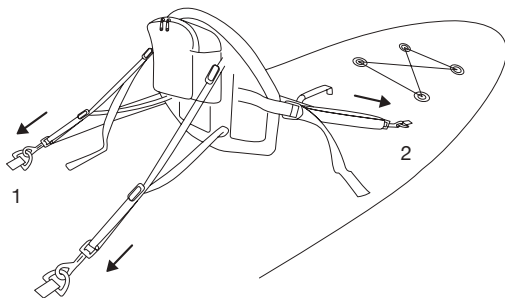

Reposapiés

Inserte cada extremo del reposapiés en los huecos del reposapiés. Compruebe que esté bien colocado.

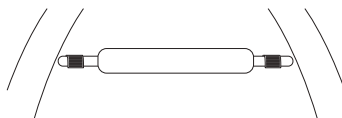

Paleta

Al navegar en kayak, la paleta debe montarse de una manera ligeramente diferente a cuando se practica paddle surf. Para obtener una imagen que le sirva de referencia, consulte más arriba.

- Conecte la hoja (1) al eje central (2).
- Conecte el otro extremo del eje central (2) a la hoja adicional (4).

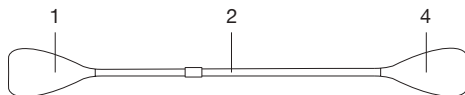

Nota: Asegúrese de que el logotipo de Active Era en las palas mire hacia atrás al remar.

CONSEJOS PARA EL USUARIO

Sosteniendo su tabla

Transporte su tabla usando el asa central sosteniéndola de lado, debajo de su brazo y con las aletas apuntando hacia su cuerpo.

Nota: Agarre la tabla con fuerza ya que el viento puede llevársela. Manténgase alejado de los demás para evitar lesiones cuando se levante el viento.

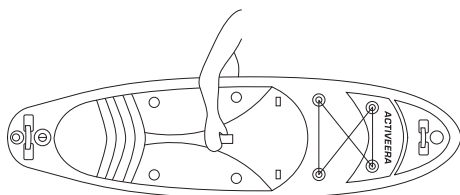

De pie en su tabla

Recomendamos arrodillarse sobre su tabla antes de levantarse. Póngase de pie lentamente, un pie cada vez, en el centro de la tabla. Sus pies deben estar paralelos entre sí y en línea con el asa central, aproximadamente a la altura de los hombros. Mantenga las rodillas ligeramente dobladas y el tronco centrado sobre la tabla.

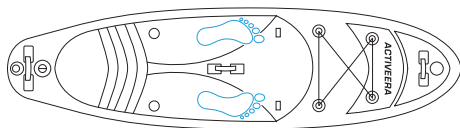

Sosteniendo su remo al remar

- Un error común cuando se practica paddle surf es sostener el remo de manera incorrecta.
- Coloque una mano justo encima de la mitad de la paleta. Agarre la parte superior de la paleta con la otra mano (como se ve en la imagen de abajo).
- Al sostener la paleta por encima de la cabeza, ambos brazos deben estar ligeramente flexionados.
- Cuando use la paleta, asegúrese siempre de que la base de la paleta apunte hacia adelante con el logotipo de Active Era en la hoja hacia atrás.

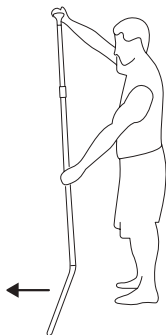

LIMPIEZA Y ALMACENAMIENTO

PRECAUCIÓN: Después de su uso, limpie siempre su tabla para evitar que se dañe con la arena, el agua salada o la luz solar. No utilice limpiadores abrasivos ni disolventes, ya que dañarán el producto. No almacene este producto bajo la luz solar directa. No almacene este producto cuando esté mojado.

- Retire la correa, la aleta central y cualquier otro accesorio que haya colocado.
- Limpie la tabla y los accesorios con una esponja suave y agua dulce. No sumerja accesorios como la bomba en agua.
- Asegúrese de que la tabla y todos los accesorios estén completamente secos antes de envolverlos y almacenarlos; de lo contrario, se puede formar moho o el color puede desvanecerse de la tabla.
- Asegúrese de que no quede arena o grava dentro de la tabla, el casco y las cámaras interiores, de lo contrario, esto podría provocar abrasión o incluso perforaciones en la tabla durante el almacenamiento.
- Desinfe su tabla siguiendo las instrucciones que se encuentran anteriormente en este manual.
- Enróllela firmemente comenzando desde el extremo opuesto de la válvula para asegurarse de eliminar todo el aire restante.
- Asegúrese de que el botón de la válvula esté en la posición "UP" para evitar que entre polvo en la tabla y luego cierre la tapa de la válvula.
- Coloque la tabla y los accesorios en su bolsa.
- Almacene la tabla en un lugar limpio y seco lejos de la luz solar directa. Mantener fuera del alcance de los niños.

SOLUCIÓN DE PROBLEMAS

Si tiene algún problema con nuestra tabla, aquí hay información que puede serle de ayuda.

ADVERTENCIA: Realice todas sus reparaciones al aire libre o en un área bien ventilada. Use guantes protectores / ropa protectora / protección ocular / protección facial para evitar inhalar los vapores

del pegamento o el contacto con la piel, la boca o los ojos. Mantener el pegamento alejado del calor, superficies calientes, chispas, llamas abiertas y otras fuentes de ignición. No Fumar. Mantenga todos los materiales de reparación (pegamento, solventes, etc.) fuera del alcance de los niños. Lea todas las ADVERTENCIAS y los consejos de seguridad que se enumeran en el recipiente del Pegamento de reparación de tablas de remo (adhesivo de resina de poliuretano) antes de usarlo.

PRECAUCIÓN: Las reparaciones en las soldaduras no deben pegarse. Solo el fabricante de la tabla puede realizar reparaciones en las soldaduras.

Problema	Causa posible	Solución
Mi bomba no funciona.	Manguera dañada o bloqueada.	Quite con cuidado lo que lo bloquea o reemplácelo si está dañado.
	La conexión entre la bomba y su manguera o la manguera y la tabla no es segura.	Revise todas las conexiones para asegurarse de que estén bien ajustadas.
El medidor de PSI no funciona	El valor de PSI generalmente no se registrará hasta que alcance los 7 PSI.	Continúe bombeando hasta que alcance los 7 PSI.
Mi tabla tiene un agujero/pierde aire. Nota: Puede identificar dónde está la fuente de la fuga poniendo agua con jabón en su tabla y observando de dónde provienen las burbujas.	La válvula tiene fugas.	Desinfla la tabla completamente y colóquela de forma que quede plana. Con una mano sostenga la válvula desde debajo de la tabla, inserte la llave de ajuste de la válvula en la válvula

Problema	Causa posible	Solución
		<p>y gírela en el sentido de las agujas del reloj hasta que esté completamente apretada y segura.</p>
	Cubierta perforada.	<p>Una vez que haya identificado el pinchazo, desinfe la tabla completamente y colóquela de forma que quede plana.</p> <ul style="list-style-type: none"> • Prepare un parche redondo de no menos de 7 centímetros de diámetro. • Limpie el parche y el área que rodea la fuga con alcohol. • Para contener el exceso de pegamento, use cinta adhesiva para pegar el área alrededor del parche. • Aplique 3 capas finas y uniformes de adhesivo del kit de reparación tanto en la superficie de la tabla como en el parche. Espere 5 minutos entre cada capa. • Después de la tercera capa, espere de 10 a 15 minutos antes de aplicar el parche. Use un rodillo de mano para colocar el parche de manera uniforme. Presta

		<p>especial atención a los bordes.</p> <ul style="list-style-type: none"> • Espere 24 horas antes de volver a inflar.
Había aparecido un bulto en el lado de la aleta de mi tabla debajo de la válvula.	Hay un espacio en la puntada de caída para dejar espacio para la válvula.	Esto es normal para los productos inflables y puede suceder. No afectará el rendimiento ni la calidad de su tabla.
Mi aleta central no encaja en su ranura.	La ranura de la aleta se ha tensado debido a las condiciones climáticas frías.	Use un secador de pelo para calentar la ranura de la aleta. Esto te ayudará a volver a apretar la aleta. Asegúrese de dejar la aleta dentro durante unas horas para que se asiente.
Ha entrado humedad o agua en mi tabla.		<p>Retire la válvula del tablero por completo utilizando la llave de apriete proporcionada (gire en sentido antihorario). Bombee aire a través del orificio vacío durante 20 minutos repetidamente. Después, deje la tabla en posición plana en un lugar fresco y seco con mucha ventilación durante al menos 24 horas.</p>

Si persiste algún problema de los anteriores, comuníquese con nuestro servicio de atención al cliente.



OPBLAASBAAR STAAND PADDLEBOARD MET KAJAKCONVERSIE MODEL WS-01BU-UK

Bedankt dat je hebt gekozen voor de aanschaf van een product van Active Era. Lees vóór het eerste gebruik de volledige handleiding zorgvuldig door en bewaar deze op een veilige plaats voor toekomstig gebruik.

Active Era kan niet verantwoordelijk worden gehouden voor ongevallen of verwondingen door oneigenlijk gebruik van het product, het niet opvolgen van de instructies in deze handleiding of aanpassingen aan het product. Volg de veiligheidsinstructies in dit document om ernstig of dodelijk letsel te voorkomen. Hoewel alles in het werk is gesteld om ervoor te zorgen dat de informatie in dit document juist en volledig is, kan Active Era niet verantwoordelijk worden gehouden voor fouten of weglatingen.

VEILIGHEIDSINSTRUCTIES

Gebruik, voor jouw veiligheid, dit product alleen zoals beschreven in deze handleiding. Elk ander gebruik dat niet door de fabrikant wordt aanbevolen, kan leiden tot ernstig letsel of verdrinking. Lees de handleiding en maak jezelf vertrouwd met dit product voordat je het op het water gebruikt, om de veiligheid te waarborgen en ongelukken te voorkomen. Neem de volgende veiligheidsnormen en veilige gebruikswijzen in acht wanneer je dit product gebruikt.

WAARSCHUWING: Peddelsporten kunnen erg gevaarlijk en fysiek zwaar zijn. Gebruikers van dit product moeten zich ervan bewust zijn dat deze sport kan leiden tot letsel of verdrinking. De gebruiker van dit product erkent, begrijpt en aanvaardt de risico's van peddelsporten.

WAARSCHUWING: Let goed op de weersomstandigheden en pas op voor landafwaartse wind, onderwaterstromingen, getijdenveranderingen en obstakels in het water, waardoor het

paddleboard instabiel kan worden zodat je van de kust wordt weggevoerd en / of niet terug naar de kust kunt gaan. Raadpleeg weersvoorspellingen en win lokale kennis in van het mariene milieu en de weersomstandigheden voorafgaand aan je activiteit. Gebruik dit product nooit bij stormachtig weer of overstromingen. Neem altijd een identiteitsbewijs mee en informeer iemand over je peddelroute, de tijd en plaats van vertrek en je beoogde tijd en plaats van aankomst.

- Het paddleboard is ontworpen voor korte tochten, in staande of zittende positie, over vlak, kalm water zoals meren, zeeën of rivieren. Gebruik dit product niet bij hoge golven of om te surfen.
- Dit product is geschikt voor 1 volwassene. Overschrijd het maximale draagvermogen niet.
- Niet overbelasten. Een ongelijkmatige verdeling van gewicht over de plank kan ervoor zorgen dat deze kantelt en verdrinkingsgevaar veroorzaken.
- Dit product is geen reddingsmiddel. Alleen gebruiken onder toezicht van competente volwassenen.
- Dit product is geen speelgoed.
- Dit product en de bijbehorende accessoires zijn niet ontworpen voor gebruik door kinderen van 12 jaar of jonger. Houd altijd toezicht bij gebruik door kinderen. Tieners tussen 13 en 17 jaar moeten bij gebruik van dit product te allen tijde onder direct toezicht van een volwassene staan. Personen van 13 jaar en ouder moeten vóór gebruik alle instructies in dit document door een volwassene uitgelegd krijgen.
- Leer hoe je dit product bedient. Train met een gekwalificeerde instructeur en ontwikkel je ervaring onder gecontroleerde omstandigheden.
- Het product mag niet worden gebruikt door personen (inclusief kinderen) met verminderde fysieke, zintuiglijke of mentale vermogens, of gebrek aan ervaring en kennis.
- Laat het product niet onbeheerd achter in de buurt van water wanneer het niet wordt gebruikt.
- Draag altijd een zwemvest of geschikte accessoire met drijfvermogen ("PFD", Personal Flotation Device) dat is goedgekeurd door de plaatselijke autoriteiten wanneer je dit

product op water gebruikt.

- Blaas het product op volgens de meegeleverde instructies en tot de nominale druk die op het product is aangegeven. Overschrijd de aanbevolen maximale druk niet, aangezien dit ertoe kan leiden dat de plank te hard wordt opgeblazen en dat de luchtkamer kan barsten.
- Bij zeer hoge temperaturen of bij blootstelling aan direct zonlicht kan de lucht in het board uitzetten en het board te hard worden opgeblazen. Controleer de luchtdruk en laat wat lucht uit je board lopen als dat nodig is.
- De ventielsleutel mag alleen worden gebruikt als er geen belasting op het board is. Gebruik de sleutel nooit om het ventiel los te schroeven terwijl het board is opgeblazen. Dit kan ernstig letsel veroorzaken.
- Gebruik het board niet onder invloed van drugs, alcohol of medicijnen.
- Draag geschikte kleding voor weers- en maritieme omstandigheden en draag, indien nodig, een helm; koud water en koud weer kunnen onderkoeling veroorzaken.
- Maak voor je eigen veiligheid de meegeleverde riem vast aan je kuit of enkel wanneer je dit product gebruikt. Maak een uiteinde vast aan de D-ring aan de achterkant van het board en maak de klittenband stevig vast aan je kuit of enkel.
- Zorg dat je, indien nodig, altijd van het board af kunt.
- Peddel niet alleen. Peddel altijd met een ervaren partner bij het gebruik van dit product.
- Overschrijd je peddelvermogen niet; wees je bewust van je beperkingen.
- Controleer je apparatuur vóór elk gebruik op tekenen van slijtage, lekken of defecten. Gebruik het product niet als er tekenen zijn van schade aan het board of de meegeleverde accessoires.
- Probeer geen wijzigingen aan te brengen aan dit product of de meegeleverde accessoires. Dit kan onveilig zijn en maakt de garantie ongeldig.
- Houd pinnen of scherpe voorwerpen uit de buurt en prik hiermee niet in het board.

- Ga niet op je board staan en plaats er geen zware voorwerpen bovenop terwijl het op de grond ligt, dit kan de vinnen beschadigen.
- Gebruik het product niet in ondiepe wateren, dit kan het board, de vinnen en/of de peddels beschadigen.
- Doe een waterfles in je bungee-compartment om jezelf gehydrateerd te houden.
- Berg je mobiele telefoon op in de meegeleverde, waterdichte, droge tas. Overweeg ook om in geval van nood een fluitje of zaklamp mee te nemen.
- Als je je board voor het eerst, of na opslag, gebruikt, controleer dan het luchtventiel en draai het eerst vast.
- De meegeleverde pomp is geschikt voor het opblazen van het Active Era paddleboard. Andere toepassingen van of aanpassingen aan de pomp worden beschouwd als oneigenlijk gebruik en kunnen leiden tot risico op letsel en schade. De pomp is niet bedoeld voor commercieel gebruik.
- De manometer is alleen bedoeld voor gebruik bij het opblazen van het board en de meterwaarde is slechts ter referentie. Niet gebruiken als precisie-instrument.
- Gooi de verpakking, inhoud, containers en producten aan het einde van hun levenscyclus weg in overeenstemming met de plaatselijke voorschriften.

SPECIFICATIES

- Model: WS-01BU-UK
- Productafmetingen: 320 x 78 x 15cm
- Gewicht van Board: 8,5 kg
- Gewichtsbereik berijder: 45-100 kg
- Maximaal draagvermogen: 100 kg
- Max druk: 15PSI
- Afmetingen pomp: 11 x 25 x 63 cm
- Peddel hoogte bereik: 165-208 cm

ONDERDELEN

- | | |
|--------------------------------|-------------------------------------|
| 1. Camerabevestiging | 13. Verwijderbare middelste vin |
| 2. Handvat | 14. Vergrendeling voor middelstevin |
| 3. Bungee-touw | 15. Pompslang |
| 4. Voetsteunlussen | 16. Dubbele pomp |
| 5. Centrale handgreep | 17. Leiband |
| 6. Antislip dekkussen | 18. Riem |
| 7. D-ring voor kajakzitje (x4) | 19. Rugzak |
| 8. Ventiel | 20. Reparatieset* |
| 9. Handvat | 21. Droge zak |
| 10. Leiband D-ring | 22. Multifunctionele peddel |
| 11. Kleine vin (x2) | 23. Voetsteun |
| 12. Sleuf voor middelste vin | 24. Kajakzitje |

*(inclusief 2 x PVC-patches, ventielsleutel, lijm).

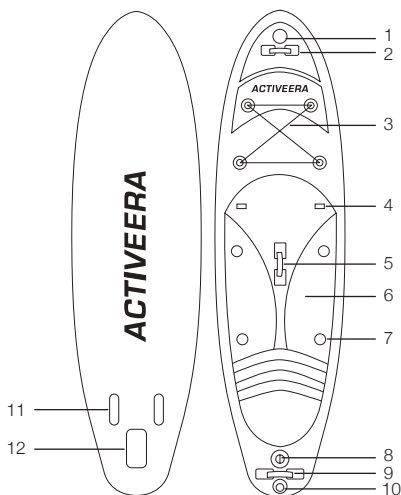

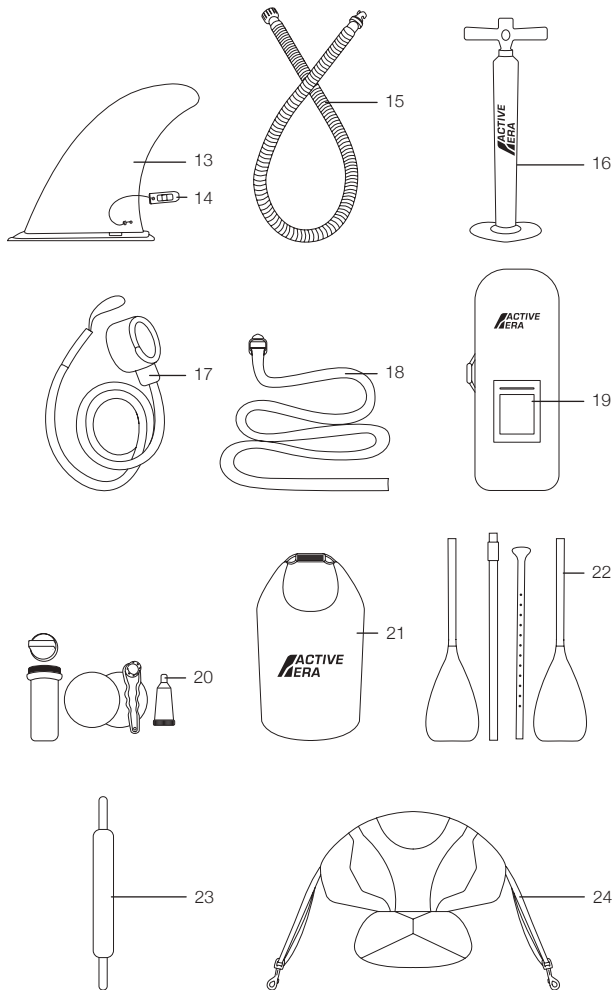

OPBLAZEN & LEEGLOPEN

We raden je ten zeerste aan je paddleboard een keer op te blazen en leeg te laten lopen voordat je hem voor het eerst gebruikt, zodat je vertrouwd kunt raken met het proces. Het opblazen van je paddleboard zou 10-15 minuten moeten duren, maar het kan iets langer zijn.

Ventiel

1. Dop (draai om los te maken)
2. Knop
3. Basis (gedeeltelijk zichtbaar)

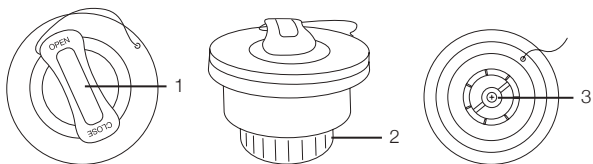

Pomp

1. Handgrepen
2. Pomp voetsteun
3. Slangadapter voor "OPBLAZEN"
4. Schakelventiel
5. Slangadapter voor "LEEGLOPEN"
6. Manometer
7. Slang
8. Connector aan ventielzijde
9. Connector aan pompzijde

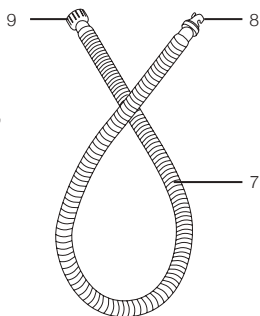

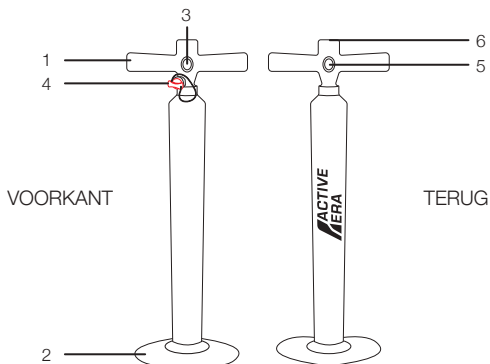

Let op: De pomp die bij dit product wordt geleverd, is een pomp met dubbele werking en kan worden gebruikt voor opblazen en leeglopen. Er zijn twee modi beschikbaar om je board op te blazen:

- **Dubbele modus** verdubbelt de hoeveelheid lucht die in je paddleboard wordt gepompt. Het pompen wordt moeilijker naarmate er meer lucht in het board wordt gepompt. Om de dubbele modus te activeren, sluit je het schakelventiel (*zie onderstaande afbeelding*).
- **Enkele modus** vermindert de hoeveelheid lucht die in het board wordt gepompt. In de enkele modus is het makkelijker om lucht te pompen, dus we raden aan om deze modus te activeren als je bijna klaar bent met het oppompen van je board. Om de enkele modus te activeren, verwijder je het schakelventiel (*zie onderstaande afbeelding*).

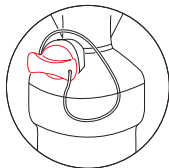

Dubbele actiemodus

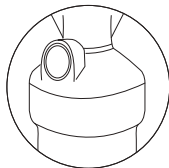

Enkele actie modus

Opblazen

- Zoek een effen, vlak en schoon oppervlak met voldoende ruimte om je board uit te vouwen. Leg hem, uitgevouwen, neer met het ventiel naar boven en de twee kleine vinnen naar beneden.
- Sluit de pomp aan op de slang van de "OPBLAZEN"-slangadapter (aangegeven op de bovenkant van de pomp). (1)
- Draai de ventieldop los.
- Zet de knop op de "OMHOOG"-stand. (2)

OPMERKING: bij het opblazen en laten leeglopen van je paddleboard, druk op (a) en draai aan (b) de ventielknop om het ventiel te openen of te sluiten.

- Steek de connector op de ventielzijde in het ventiel en zet hem vast door met de klok mee te draaien. (3)
- Pomp tot je de vereiste druk hebt bereikt. We raden aan te beginnen met de dubbele modus en over te schakelen naar de enkele modus wanneer het pompen zwaarder wordt.

WAARSCHUWING: Het juiste bereik voor dit board is 7,5 - 15 PSI (0,5 - 1 bar). Overschrijd de maximaal aanbevolen druk niet.

- Verwijder de connector en doe de ventieldop er terug op bij gebruik van het board. board terwijl je aan land bent, dit kan de kleine vinnen beschadigen. (4)

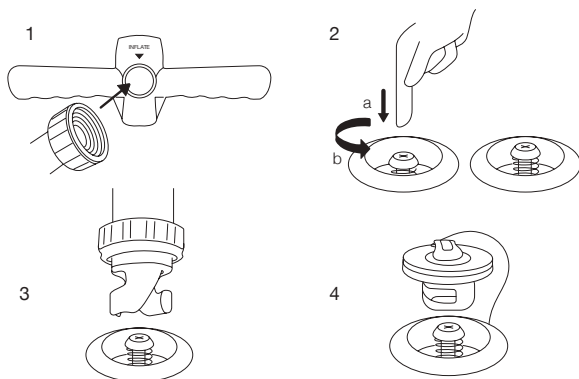

LET OP: Het board moet solide aanvoelen als het volledig is opgeblazen. Oefen alsjeblieft geen aanhoudende druk uit op het board terwijl je aan land bent, dit kan de kleine vinnen beschadigen.

Leeglopen

- Zoek een effen, vlak en schoon oppervlak met voldoende ruimte voor je opgeblazen board. Leg het neer met het ventiel naar boven en de twee kleine vinnen naar beneden.
- Draai de ventieldop los.
- Zet de knop op de “OMLAAG”-stand. Je board zal automatisch beginnen leeg te lopen. Zorg dat je gezicht en lichaam uit de buurt van het ventiel zijn. (1)

OPMERKING: bij het opblazen en laten leeglopen van je paddleboard, druk op (a) en draai aan (b) de ventielknop om het ventiel te openen of te sluiten.

- Zodra de meeste lucht is ontsnapt, sluit je de slang aan op de slangadapter “LEEGLOPEN” op de pomp (aangegeven op de bovenkant van de pomp). (2)
- Steek de connector van de ventielzijde in het ventiel en zet hem stevig vast door met de klok mee te draaien. (3)
- Pomp de resterende lucht uit het board met de Enkele modus. (4)

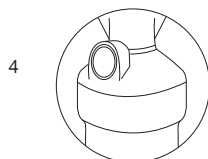
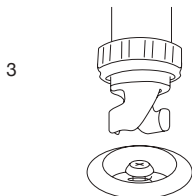
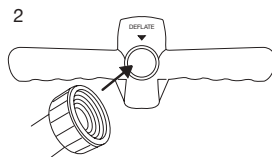
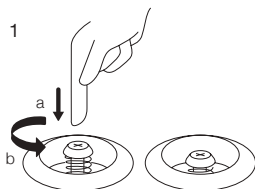

Enkele actie modus

ASSEMBLAGE

Verwijderbare middelste vin

We raden aan om de middelste vin te bevestigen wanneer je het board in diepe wateren zoals de zee of een meer gaat gebruiken. Gebruik de middelste vin niet in ondiep of wit water, omdat je daarmee het risico loopt deze te beschadigen.

- Leg je board met de voorkant naar beneden (met het ventiel naar de grond gericht) op een effen, vlak en schoon oppervlak (bij voorkeur in opgeblazen toestand).
- Controleer of de vinsleuf vrij is van obstructies. Schuif de middelste vin in de daarvoor bestemde sleuf en zorg ervoor dat de vin naar de achterkant van het board wijst. (1)
- Plaats de borgpen om de vin vast te zetten. (2)

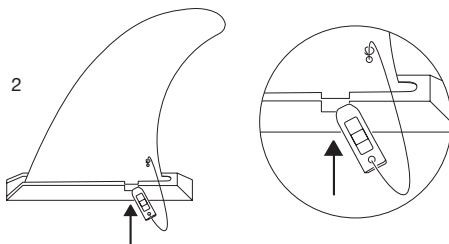
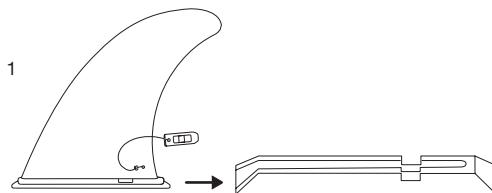

Peddel

De peddelsamenstelling zal enigszins verschillen, afhankelijk van of je je board gebruikt voor paddleboarden of kajakken. Raadpleeg voor kajakken de sectie KAJAKCONVERSIE hieronder.

Je peddel is een multifunctionele peddel die bestaat uit 4 secties:

1. Blad
2. Middelste schacht
3. T-bar
4. Extra blad

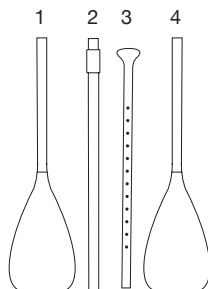

- Verbind het blad (1) met de middelste schacht (2) en vervolgens met de T-bar (3).
- Maak de sluiting los om de peddel af te stellen op de gewenste maat van 165 tot 208 cm.

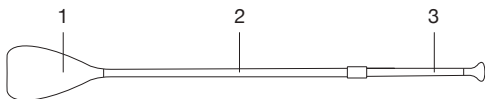

We raden aan de peddel ongeveer 10 cm langer te maken dan de lengte van de berijder.

Let op: Zorg dat het Active Era-logo op het blad naar achteren wijst tijdens het peddelen.

Leiband

Maak voor je eigen veiligheid de meegeleverde leiband stevig vast aan je kuit of enkel wanneer je dit product gebruikt.

Maak een uiteinde vast aan de D-ring aan de achterkant van het board en maak de klittenband stevig vast aan je kuit of enkel.

Camerabevestiging

Je paddleboard wordt geleverd met een camerabevestiging. Bevestig eenvoudig je camera op de houder, klaar voor gebruik.

Opmerking: zorg dat de camera stevig is bevestigd om verlies of beschadiging te voorkomen. Active Era is niet verantwoordelijk voor het verlies van camera's.

KAJAKCONVERSIE

Kajakzitje

Voor comfort, balans en prestatie moet het kajakzitje aan de achterkant van het board worden bevestigd, net achter de centrale handgreep.

- Maak de binnenste twee banden stevig vast aan de achterste D-ringen. (1)
- Maak de buitenste twee banden stevig vast aan de voorste D-ringen (zodat de rugleuning naar voren op zijn plaats wordt getrokken). (2)
- Trek alle banden strak zodat de stoel comfortabel en stevig rechtop staat.

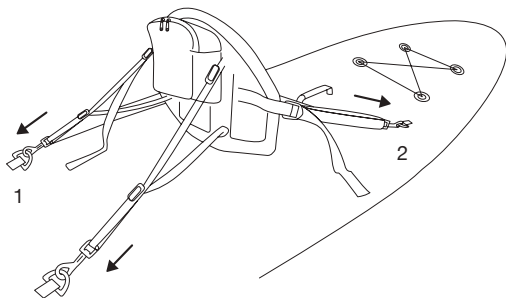

Voetsteun

Steek elk uiteinde van de voetsteun in de voetsteunlussen. Controleer of deze secuur op zijn plaats zit.

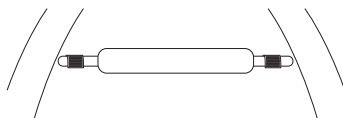

Peddel

Bij het kajakken moet de peddel op een iets andere manier worden gemonteerd dan bij het paddleboarden. Zie hierboven voor een referentiebeeld.

- Verbind het blad (1) met de middelste schacht (2).
- Verbind het andere uiteinde van de middelste schacht (2) met het extra blad (4).

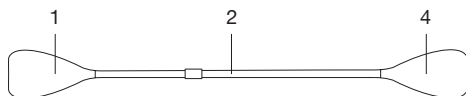

Let op: Zorg dat het Active Era-logo op de bladen naar achteren wijst tijdens het peddelen.

GEBRUIKERSTIPS

Je board vasthouden

Draag je board onder je arm, met behulp van de middelste handgreep, door het zijwaarts vast te houden met de vinnen naar je lichaam gericht.

Let op: Houd het board stevig vast, want de wind kan ermee aan de haal gaan. Blijf uit de buurt van anderen om letsel te voorkomen als de wind aanzet.

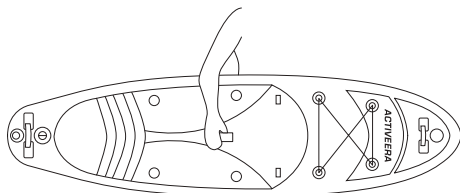

Op je board staan

We raden aan om op je board te knielen voordat je gaat staan.

Sta langzaam op, één voet tegelijk, in het midden van het board. Je voeten moeten parallel aan elkaar staan en in lijn met de middelste handgreep - ongeveer schouderbreedte uit elkaar.

Houd de knieën licht gebogen en je romp gecentreerd boven het board.

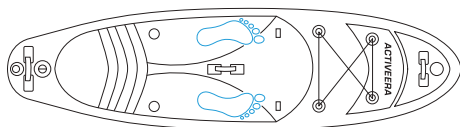

Je peddel vasthouden tijdens het paddleboarden

- Een veelgemaakte fout bij het paddleboarden is het verkeerd vasthouden van de peddel.
- Plaats een hand net boven het midden van de peddel. Pak de bovenkant van de peddel vast met je andere hand (zie onderstaande afbeelding).
- Wanneer je de peddel boven je hoofd houdt, moeten beide armen licht gebogen zijn.
- Zorg er bij het gebruik van de peddel altijd voor dat de peddelbasis naar voren wijst met het Active Era-logo op het blad naar achteren.

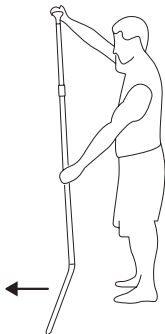

REINIGING EN OPSLAG

PAS OP: Maak je paddleboard na gebruik altijd schoon om te voorkomen dat hij beschadigd raakt door zand, zout water of zonlicht. Gebruik geen schuur- of oplosmiddelen, deze kunnen het paddleboard beschadigen. Bewaar dit product niet in direct zonlicht. Bewaar dit product niet in natte staat.

- Verwijder de leiband, middelste vin en alle andere accessoires die je hebt bevestigd.
- Maak het board en de accessoires schoon met een zachte spons en schoon water. Dompel accessoires zoals de pomp niet onder in water.
- Zorg ervoor dat het board en alle accessoires volledig droog zijn voordat je het inpakt en opbergt, anders kan er schimmel ontstaan of kan er verkleuring op je board ontstaan.
- Zorg ervoor dat er geen zand of grind achterblijft in het board, de romp en de binnenkamers, anders kan dit leiden tot slijtage of zelfs lekken tijdens opslag.
- Laat je board leeglopen volgens de instructies eerder in deze handleiding.
- Rol het board strak op, beginnend vanaf het andere uiteinde, gezien vanaf het ventiel, om er zeker van te zijn dat je alle resterende lucht eruit laat.
- Zorg dat de ventielknop in de "OMHOOG"-stand staat om te voorkomen dat er stof in het board komt en sluit vervolgens de ventieldop.
- Plaats board en accessoires in de meegeleverde tas.
- Bewaar op een schone, droge plaats buiten direct zonlicht. Buiten bereik van kinderen houden.

PROBLEEMOPLOSSEN

Als je problemen ondervindt met ons paddleboard, kun je hier wat informatie vinden.

WAARSCHUWING: Voer al je reparaties uit in de buitenlucht of in een goed geventileerde ruimte. Draag beschermende handschoenen / beschermende kleding / oogbescherming / gelaatsbescherming om inademing van lijm dampen of contact met huid, mond of ogen te vermijden. Uit de buurt houden van warmte, hete oppervlakken, vonken, open vuur en andere ontstekingsbronnen. Niet roken. Houd alle reparatiematerialen (lijm, oplosmiddelen enz.) buiten bereik van kinderen. Lees vóór gebruik alle WAARSCHUWINGEN en veiligheidsadviezen op de verpakking van de Paddle Board Repair Glue (polyurethaanharlijm).

PAS OP: De reparaties aan de lasnaden mogen niet worden verlijmd. Alleen de fabrikant van de plaat zelf kan reparaties aan de lasnaden uitvoeren.

Probleem	Mogelijke oorzaak	Oplossing
Mijn pomp werkt niet.	Beschadigde of verstopte slang.	Verwijder voorzichtig de obstructie of vervang de slang als deze beschadigd is.
	De verbinding tussen de pomp en zijn slang of de slang en het board is niet veilig.	Controleer alle aansluitingen om zeker te weten dat ze goed vastzitten.
PSI-meter werkt niet.	De PSI-waarde wordt gewoonlijk pas geregistreerd als deze de 7 PSI bereikt.	Blijf pompen tot 7 PSI is bereikt.

Probleem	Mogelijke oorzaak	Oplossing
<p>Mijn board heeft een gaatje / lekt lucht.</p> <p>Let op: Je kunt vaststellen waar de bron van het lek is door water met zeep op je board te doen en te observeren waar de bellen ontstaan.</p>	<p>Ventiel lekt.</p>	<p>Laat het board volledig leeglopen en leg het plat.</p> <p>Houd met één hand het ventiel van onder de plaat vast, steek de ventielsleutel in het ventiel en draai met de klok mee tot het volledig en secuur vast zit.</p>
	<p>Doorboord dek.</p>	<p>Zodra je het lek hebt geïdentificeerd, laat je het board volledig leeglopen en leg je het plat.</p> <ul style="list-style-type: none"> • Maak een ronde patch met een diameter van niet minder dan 3 inch of 7 centimeter. • Maak de patch en het gebied rondom het lek schoon met alcohol. • Om overtollige lijm op te vangen, breng je plakband aan op het gebied rond de patch. • Breng 3 dunne, gelijkmatige lagen reparatiekit-lijm aan op zowel het oppervlak van het board als op de patch. Wacht 5 minuten tussen elke laag. • Wacht na de 3e laag 10-15 minuten

		<p>voordat je de patch aanbrengt. Gebruik een handroller om de patch gelijkmatig aan te brengen. Besteed extra aandacht aan de randen.</p> <ul style="list-style-type: none"> • Wacht 24 uur voordat je het board weer opblaast.
Er was een bobbel verschenen aan de vinzijde van mijn board onder het ventiel.	Er zit een opening in het stiksel om ruimte te maken voor het ventiel.	Dit is normaal voor opblaasbare producten en kan gebeuren. Het heeft geen invloed op de prestaties of kwaliteit van je board.
Mijn middelste vin past niet in de sleuf.	De vinsleuf is gekrompen door koude.	Gebruik een föhn om de vinsleuf op te warmen. Dit zal je helpen de vin er weer in te kunnen drukken. Zorg dat je de vin een paar uur laat rusten.
Er is vocht of water in mijn board gekomen.		Verwijder het ventiel volledig van het board met behulp van de meegeleverde sleutel (tegen de klok in draaien). Pomp herhaaldelijk, 20 minuten lang, lucht door het geopende gat. Leg daarna de plank minimaal 24 uur plat op een koele, droge plek met voldoende ventilatie.

Neem contact op met onze klantenservice als het probleem zich blijft voordoen.



UPPBLÅSBAR SUP
MEDKAJAKKONVERTERING
MODELL WS-01BU-UK

Tack för att du valde att köpa en produkt från Active Era. Vänligen, läs hela bruksanvisningen noggrant före första användning och förvara den på en säker plats för framtida referens.

Active Era ska inte hållas ansvarigt för olyckor eller skador från felaktig användning av produkten, underlåtenhet att följa instruktionerna i denna guide eller modifieringar som gjorts på produkten. Följ säkerhetsanvisningarna i detta dokument för att undvika allvarlig personskada eller dödsfall. Även om allt har gjorts för att säkerställa att informationen i detta dokument är korrekt och fullständig, ska Active Era inte hållas ansvarigt för fel eller underlåtelser.

SÄKERHETSANVISNINGAR

För din egen säkerhet, använd endast denna produkt enligt beskrivningen i denna handbok. All annan användning som inte rekommenderas av tillverkaren kan leda till allvarlig personskada eller drunkning. Läs manualen och bekanta dig med den här produkten innan du använder den på vattnet för att garantera säkerhet och förhindra olyckor. Följ följande säkerhetsstandarder och säkra arbetsmetoder när du använder denna produkt.

WARNING: Paddelsporter kan vara mycket farliga och fysiskt krävande. Användare av denna produkt måste vara medvetna om att denna sport kan leda till skada eller drunkning. Användaren av denna produkt erkänner, är införstådd med och tar på sig riskerna med paddelsporter.

WARNING: Var noga med väderförhållandena och akta dig för havsvindar, undervattensströmmar, tidvattenförändringar och hinder i vattnet, vilket kan göra att paddelbrädan blir instabil och kan föra dig bort från kusten och/eller hindra dig från att komma tillbaka till stranden. Kon-

trollera väderprognoser och få lokal kunskap om den marina miljön och väderförhållandena före din resa. Använd aldrig denna produkt i stormigt väder eller i översvämningsförhållanden. Ta alltid en form av identifikation med dig och informera någon om din paddelrutt, tid och plats för avresan och din avsedda tid och ankomstplats.

- Paddelbrädan är utformad för korta resor över platt, lugnt vatten som sjöar, hav eller floder i stående eller sittande läge. Använd inte denna produkt i höga vågor eller för surfing.
- Denna produkt är lämplig för 1 vuxen. Överskrid inte den maximala viktkapaciteten.
- Överbelasta inte. En ojämn fördelning av lasten på brädan kan få den att välta och leda till en risk för drunkning.
- Denna produkt är inte en livräddande enhet. Använd endast under behörig vuxenövervakning.
- Denna produkt är inte en leksak.
- Denna produkt och tillbehör som medföljer är inte avsedda för barn som är 12 år eller yngre. Lämna inte barn utan uppsikt. Ungdomar mellan 13 och 17 år måste alltid använda denna produkt under direkt övervakning av en vuxen. För de som är 13 år och äldre måste en vuxen förklara alla instruktioner i detta dokument före användning.
- Lär dig hur du använder den här produkten. Träna med en kvalificerad instruktör och utveckla din erfarenhet i kontrollerade situationer.
- Apparaten får inte användas av personer (inklusive barn) med nedsatt fysisk, sensorisk eller mental förmåga, eller som saknar erfarenhet och kunskap, såvida de inte har fått handledning eller instruktioner.
- Lämna inte produkten utan uppsikt nära vatten när den inte används.
- Använd alltid en PFD (Personal Flotation Device) som är godkänd av dina lokala myndigheter när du använder produkten på vatten.
- Pumpa upp produkten enligt instruktionerna och till det nominella trycket som anges på produkten. Överskrid inte det rekommenderade maximala trycket, eftersom detta kan leda till att brädan överblåses och kan orsaka att luftkammaren spricker.

- Luften inuti brädan kan expandera och brädan kan överblåsas i mycket heta temperaturer eller när det utsätts för direkt solljus. Kontrollera lufttrycket och töm ut luften ur brädan om det behövs.
- Ventilens åtdragningsnyckel ska endast användas när brädan töms på luft. Använd aldrig nyckeln för att skruva på eller av ventilen när brädan är uppblåst. Detta kan orsaka allvarliga skador.
- Använd inte brädan under påverkan av droger, alkohol eller mediciner.
- Klä dig på lämpligt sätt för väder och marina förhållanden och använd hjälm när det är lämpligt; kallt vatten och kallt väder kan leda till hypotermi.
- För din egen säkerhet, fäst det medföljande bandet till din vad eller fotled när du använder den här produkten. Säkra ena änden på D-ringen på baksidan av brädan och fäst kardborrebandet ordentligt på din vad eller fotled.
- Se till att du alltid kan lämna brädan vid behov.
- Paddla inte ensam. Paddla alltid med en erfaren partner när du använder den här produkten.
- Överskrid inte din paddlingsförmåga; var medveten om dina begränsningar.
- Kontrollera din utrustning före användning för tecken på slitage, läckage eller fel. Använd inte produkten om det finns några tecken på skada på den medföljande produkten eller tillbehören.
- Försök inte att göra ändringar till denna produkt eller någon av de medföljande tillbehören. Att göra så kan vara vanskligt och upphäver garantin.
- Håll dig borta från brädan och sätt inte in stift eller vassa föremål i den.
- Stå inte på din bräda och placera inte tunga föremål ovanpå när den ligger på marken eftersom det kan skada dina fenor.
- Använd inte produkten i grunt vatten eftersom detta kan orsaka skador på ombord, fenor och paddlar.
- Håll dig hydratiserad genom att packa en vattenflaska i ditt bungeefack.
- Förvara din mobiltelefon i den medföljande vattentäta påsen. Överväg också att packa en visselpipa eller ficklampa i händelse

av nödsituation.

- Om du använder brädan för första gången eller efter förvaring, kontrollera luftventilen och dra åt först.
- Pumpen som medföljer är lämplig för att blåsa upp Active Era paddelbräda. Annan användning eller modifiering av pumpen betraktas som icke avsedd användning och kan leda till risk för personskador och skador. Pumpen är inte avsedd för kommersiellt bruk.
- Manometern är endast lämplig för uppblåsning av brädan och mätvärdet ska endast användas för referensändamål. Använd inte som ett precisionsinstrument.
- Kassera förpackningar, innehåll, behållare och produkter vid slutet av deras livscykel i enlighet med lokala bestämmelser.

SPECIFIKATION

- Modell: WS-01BU-UK
- Produktmått: 320 x 78 x 15cm
- Brädvikt: 8,5 kg
- Viktintervall för paddlare: 45-100 kg
- Maximal viktkapacitet: 100 kg
- Max tryck: 15PSI
- Pumpmått: 11 x 25 x 63cm
- Paddelhöjd: 165-208cm

DELAR

- | | |
|------------------------------|------------------------------|
| 1. Kamerafäste | 13. Avtagbar mittfena |
| 2. Handtag | 14. Lås för mittfena |
| 3. Bungeesnöre | 15. Pumpslang |
| 4. Fotstödsöglor | 16. Pump med dubbla åtgärder |
| 5. Mitthandtag | 17. Band |
| 6. Halkfri däckplatta | 18. Bälte |
| 7. D-ring för kajakstol (x4) | 19. Ryggsäck |
| 8. Ventil | 20. Reparationsats* |
| 9. Handtag | 21. Torrväska |
| 10. D-ringsband | 22. Multifunktionell paddel |
| 11. Liten Fena (x2) | 23. Fotstöd |
| 12. Hål för mittfena | 24. Kajaksäte |

*(inklusive 2xPVC-lappar, ventilens åtdragningsnyckel, lim).

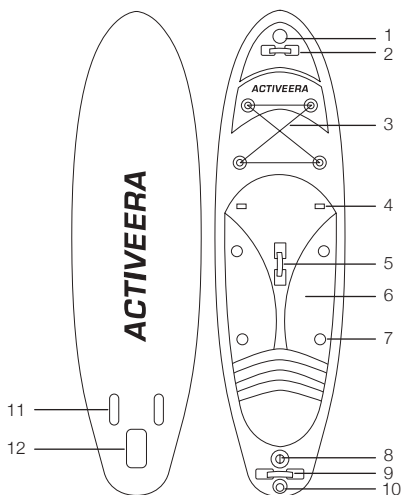

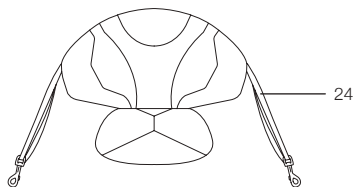
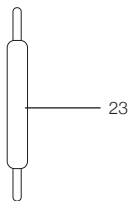
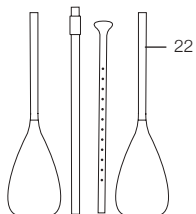
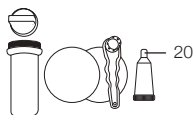
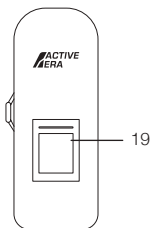
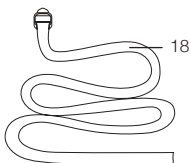
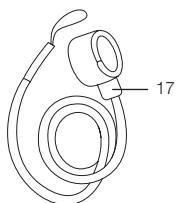
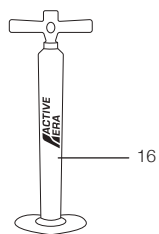
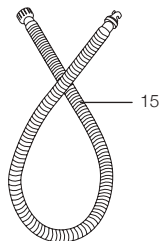
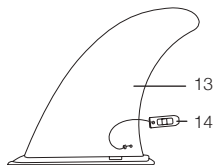

UPPBLÅSNING & TÖMNING

Vi rekommenderar starkt att du blåser upp och tömmer din paddelbräda en gång före första användningen för att bekanta dig med processen. Uppblåsningen av din paddelbräda borde ta 10-15 minuter men kan ta lite längre tid.

Ventil

1. Keps (vrid för att låsa upp)
2. Knapp
3. Bas (delvis synlig)

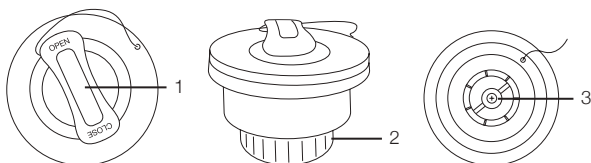

Pump

1. Handtag
2. Pump Fotstöd
3. "BLÅS UPP" slangadapter
4. Växelventil
5. "TÖM" slangadapter
6. Tryckmätare
7. Slang
8. Ventilanslutning
9. Pumpanslutning

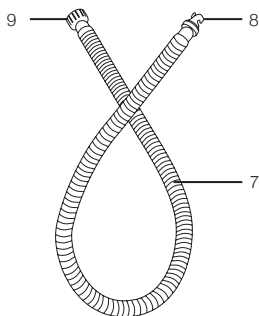

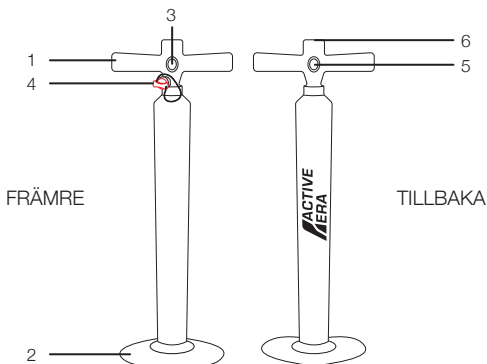

Observera: Pumpen som ingår i denna produkt är en dubbelverkande pump och kan användas för uppblåsning och tömning. Det finns två lägen tillgängliga när du blåser upp din bräda:

- **Dubbelåtgärdsläge** fördubblar mängden luft som pumpas in i din paddelbräda. Pumpningen blir hårdare när mer luft pumpas in i brädan. För att aktivera dubbelåtgärdsläge stänger du omkopplingsventilen (se bilden nedan).
- **Enkelåtgärdsläge** minskar mängden luft som pumpas in i brädan. I enkelt åtgärdsläge är det lättare att pumpa luft så vi rekommenderar att det aktiveras när brädan är nära full uppblåsning. För att aktivera enkelåtgärdsläget, ta bort växelveletilen (se bilden nedan).

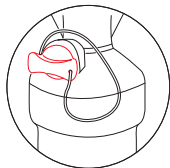

Dubbelåtgärdsläge

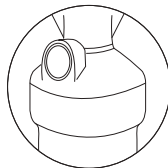

Enkelåtgärdsläge

Uppblåsning

- Hitta en jämn, plan och ren yta med gott om plats att fälla ut din bräda. Lägg den, utfälld, med ventilen uppåt och de två små fenorna nedåt.
- Anslut pumpen till slangen på "BLÅS UPP"-slangadaptern (märkt på toppen av pumpen). (1)
- Skruva loss ventilkåpan.
- Sätt knappen i "UPP"-läget. (2)
OBS: när du blåser upp eller tömmer din paddelbräda, tryck (a) och vrid (b) ventilknappen för att öppna eller stänga ventilen.
- Sätt i ventilens kontakt i ventilen och säkra genom att vrida medurs. (3)
- Pumpa tills du når önskat tryck. Vi rekommenderar att du börjar med dubbelåtgärds läget och byter till enkelåtgärds läget i takt med att pumpningen blir svårare och svårare.
WARNING: Korrekt intervall för denna bräda är 7,5 - 15PSI (0,5 - 1bar). Överskrid inte det maximala rekommenderade trycket.
- Ta bort kontakten och sätt tillbaka ventilkåpan när du använder brädan. (4)

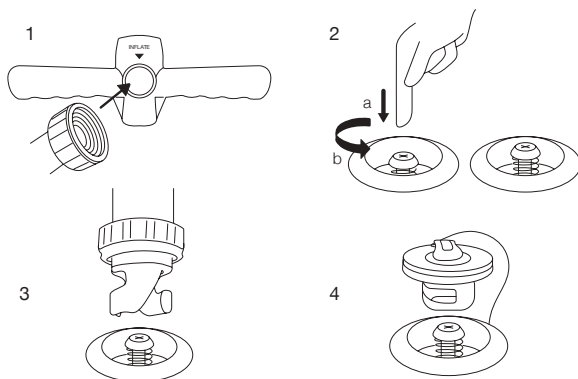

OBSERVERA: Brädan ska kännas fast när det är helt uppblåst. Använd inte bibehållet tryck på brädan när du är på land eftersom detta kan skada de små fenorna.

Tömning

- Hitta en jämn, plan och ren yta med tillräckligt med utrymme för din uppblåsta bräda. Lägg den med ventilen uppåt och de två små fenorna nedåt.
- Skruva loss ventilkåpan.
- Sätt knappen i "NER"-läget. Brädan börjar automatiskt tömmas. Se till att hålla ditt ansikte och din kropp borta från ventilen. (1) **OBS:** när du blåser upp eller tömmer din paddelbräda, tryck (a) och vrid (b) ventilknappen för att öppna eller stänga ventilen.
- När det mesta av luften har släppts ut, anslut slangen till slangadaptern "TÖM UT" på pumpen (märkt på toppen av pumpen). (2)
- Sätt i kontakten på ventsidan i ventilen och fäst den ordentligt genom att vrida den medurs. (3)
- Pumpa kvarvarande luft ur brädan med enkelåtgärdsläget. (4)

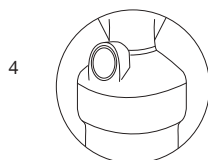
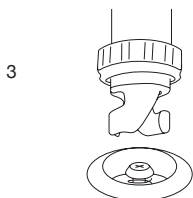
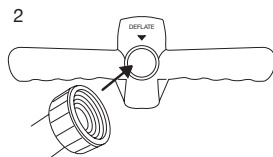
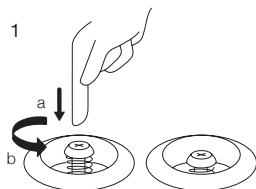

Enkelåtgärdsläge

MONTERING

Avtagbar mittfena

Vi rekommenderar att du fäster mittfenan om du ska använda brädan i djupa vatten som havet eller en sjö. Undvik att använda mittfenan i grunt vatten eller vitt vatten eftersom du riskerar att försämra den.

- Lägg din bräda nedåt (med ventilen mot golvet) på en jämn, plan och ren yta (helst när den är uppblåst).
- Kontrollera att det inte finns några hinder på fenorna. Skjut in mittfenan i den avsedda öppningen och se till att fenan pekar mot baksidan av brädan. (1)
- Sätt i låsstiftet för att säkra fenan. (2)

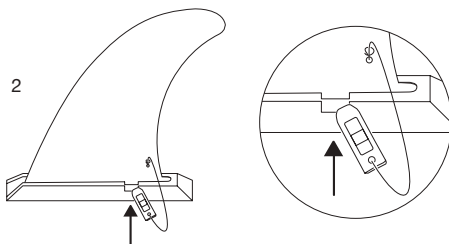
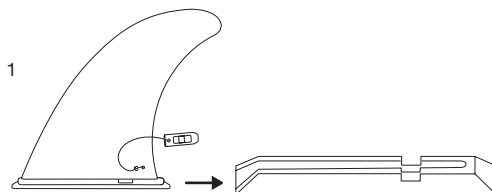

Paddel

Paddelmonteringen kommer att skilja sig åt något beroende på om du använder din bräda för paddling eller kajakpaddling. För kajakpaddling, se avsnittet KAJAKKONVERTERING nedan.

Din paddel är en multifunktionell paddel bestående av fyra sektioner:

1. Blad
2. Mittaxel
3. T-stång
4. Ytterligare blad

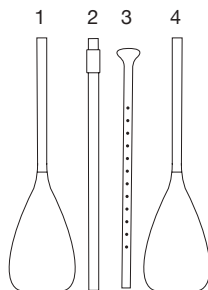

- Anslut bladet (1) till mittaxeln (2) och sedan till T-stången (3).
- Lossa fästet för att justera paddeln till önskad storlek från 165 till 208 cm.

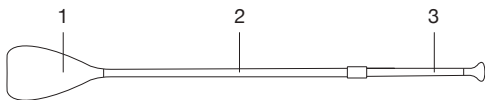

Vi rekommenderar att paddelhöjden är cirka 10 cm högre än förarens höjd.

Observera: Se till att Active Era-logotypen på bladet är vänd bakåt när du paddlar.

Band

För din egen säkerhet ska du koppla ihop den koppel som finns på din kalv eller fotled när du använder den här produkten.

Säkra ena änden på D-ringen på baksidan av brädan och fäst kardborrebandet ordentligt på din vad eller fotled.

Kamerafäste

Din paddelbräda levereras med ett kamerafäste. Fäst bara din kamera på fästet redo att användas.

Obs: se till att kameran är ordentligt fastsatt för att förhindra förlust eller skada. Active Era tar inget ansvar för förlust av kameror.

KAJAKKONVERTERING

Kajaksäte

För komfort, balans och prestanda bör kajaksätet fästas på baksidan av brädan, strax bakom mitthandtaget.

- Fäst de inre två remmarna säkert på D-ringarna på baksidan. (1)
- Fäst de yttre två remmarna säkert på de främre D-ringarna (dra ryggstödet framåt på plats). (2)
- Dra åt alla remmar så att sätet är både bekvämt och ordentligt upprätt.

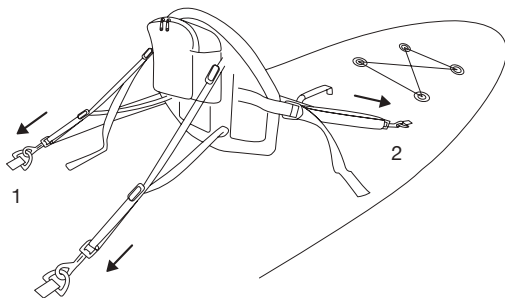

Fotstöd

För in varje ände av fotstödet i fotstödsslingorna. Kontrollera att den sitter ordentligt på plats.

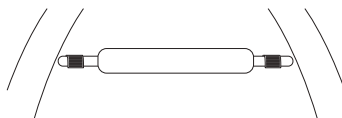

Paddel

Vid kajakpaddling bör paddeln monteras på ett något annat sätt än vid paddling. För en referensbild, se ovan.

- Anslut bladet (1) till mittaxeln (2).
- Anslut den andra änden av mellanaxeln (2) till det extra bladet (4).

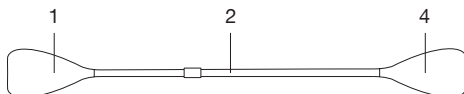

Observera: Se till att Active Era-logotypen på knivarna är vänd bakåt när du paddlar.

ANVÄNDARTIPS

Håll din bräda

Bär din bräda med mitthandtaget genom att hålla det i sidled, under armen och med fenorna riktade mot din kropp.

Observera: Grip tag hårt i brädan eftersom vinden kan ta tag i den. Håll avstånd till andra för att undvika skador när vinden tar fart.

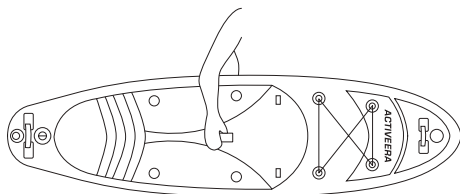

Stå på din bräda

Vi rekommenderar att du sätter dig på huk på din bräda innan du ställer dig upp.

Ställ dig långsamt upp, en fot i taget, mitt på brädan. Dina fötter ska vara parallella med varandra och i linje med mitthandtaget - ungefär axelbredd.

Håll dina knän lätt böjda och bålen centrerad över brädan.

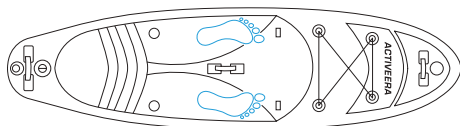

Hur du håller paddeln när du använder paddelbrädan

- Ett vanligt misstag när du använder paddelbrädan är att du håller paddeln fel.
- Placera en hand strax ovanför mitten av paddeln. Ta tag i den övre delen av skoveln med den andra handen (se bilden nedan).
- När du håller paddeln ovanför huvudet ska båda armarna vara lätt böjda.
- När du använder skoveln ska du alltid se till att skovelbasen pekar framåt med Active Era-logotypen på bladet bakåt.

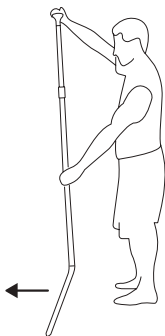

RENGÖRING & FÖRVARING

VARNING: Rengör alltid paddelbrädan efter användning så att den inte skadas av sand, saltvatten eller solljus. Använd inga slipande rengöringsmedel eller lösningsmedel, eftersom detta kan skada produkten. Förvara inte produkten i direkt solljus. Förvara inte produkten när den är våt.

- Ta bort band, mittfena och andra tillbehör som du har fäst.
- Rengör brädan och tillbehören med en mjuk svamp och färskvatten. Sänk inte tillbehör såsom pumpen i vatten.
- Se till att tavlan och alla tillbehör är helt torra innan du packar och förvarar den, annars kan mögel utvecklas eller färgen kan överföras till din tavla.
- Se till att ingen sand eller grus finns kvar inuti brädan, skrovet och de inre kamrarna, annars kan detta leda till nötning eller till och med punkteringar på brädan under förvaring
- Töm din bräda enligt instruktionerna som finns tidigare i denna handbok.
- Rulla upp den ordentligt med början från motsatt sida från ventilen för att se till att du tar bort all återstående luft.
- Se till att ventilknappen är i "UPP"-läget för att undvika damm som kommer in i brädan och stäng sedan ventilkåpan.
- Lägg bräda och tillbehör i den medföljande påsen.
- Förvara på en ren, torr plats och inte i direkt solljus. Förvara utom räckhåll för barn.

FELSÖKNING

Om du har några problem med vår paddelbräda, kommer här lite information som kan vara till hjälp.

VARNING: Utför alla dina reparationer utomhus eller i ett väl ventilerat område. Använd skyddshandskar /skyddskläder/ögonskydd/ ansiktsskydd för att undvika inandning av limångor eller kontakt med hud, mun eller ögon. Håll limmet borta från värme, heta ytor, gnistor, öppen eld och andra antändningskällor. Rökning förbjuden. Förvara allt reparationsmaterial (lim, lösningsmedel etc.) utom räckhåll för barn. Läs alla VARNINGAR och säkerhetsanvisningar listade på Reparationslim för paddelbrädor (Polyuretanhartslim) behållare före användning.

VARNING: Reparationerna på svetsarna får inte limmas. Endast tillverkaren av brädan kan utföra reparationer på svetsarna själva.

Problem	Möjlig orsak	Lösning
Min pump fungerar inte.	Skadad eller blockerad slang.	Ta försiktigt bort det som blockerar den eller byt ut den om den är skadad.
	Anslutningen mellan pumpen och dess slang eller slangen och brädan är inte säker.	Kontrollera alla anslutningar för att säkerställa att de sitter fast ordentligt.
PSI-mätaren fungerar inte	PSI-värdet registreras vanligtvis inte förrän det når 7 PSI.	Fortsätt pumpa tills den når 7 PSI.

Problem	Possible Cause	Solution
<p>Min bräda har ett hål/läcker luft.</p> <p>Observera: Du kan identifiera var källan till läckan är genom att sätta tvålatten på brädan och observera var bubblorna kommer ifrån.</p>	Ventilen läcker.	<p>Töm brädan helt och lägg platt. Håll ventilen med ena handen under brädan, sätt in ventilens åtdragningsnyckel i ventilen och vrid medurs tills den är helt åtdragen och säker.</p>
	Punkterat däck.	<p>När du har identifierat punkteringen, töm ut luften ur brädan helt och lägg platt.</p> <ul style="list-style-type: none"> • Förbered en rund lapp som är minst 3 tum eller 7 centimeter i diameter. • Rengör lappen och området runt läckan med alkohol. • För att suga upp överflödigt lim, använd tejp för att tejpa av området runt lappen. • Applicera 3 tunna, jämna lager reparationssatslim på både brädans och lappens yta. Vänta 5 minuter mellan varje påls. • Vänta 10-15 minuter efter det tredje lagret innan du applicerar lappen. Använd en handrulle

		<p>för att applicera lappen jämnt. Var särskilt uppmärksam på kanterna.</p> <ul style="list-style-type: none"> • Vänta 24 timmar innan du blåser upp igen.
<p>En bula hade dykt upp på fensidan av min bräda under ventilen.</p>	<p>Det finns ett gap i droppsömmen för att göra plats för ventilen.</p>	<p>Detta är normalt för uppblåsbara produkter och kan hända. Det påverkar inte brädans prestanda eller kvalitet.</p>
<p>Min mittfena passar inte på sin plats.</p>	<p>Fenan har styvnat på grund av kallt väder.</p>	<p>Använd en hårtork för att värma upp fenhålet. Detta hjälper dig att pressa in fenan igen. Se till att du lämnar fenan i några timmar för att stelna.</p>
<p>Fukt eller vatten har kommit in i min bräda.</p>		<p>Ta bort ventilen från brädan helt med den medföljande åtdragningsnyckeln (vrid moturs). Pumpa luft genom det tomma hålet i 20 minuter upprepade gånger. Därefter lägger du brädan platt i ett svalt, torrt område med mycket ventilation i minst 24 timmar.</p>

Om något problem kvarstår, vänligen kontakta vår kundtjänst.



NADMUCHIWANA DESKA SUP Z MOŻLIWOŚCIĄ MONTAŻU SIEDZENIA KAJAKOWEGO | MODEL WS-01BU-UK

Dziękujemy za zakup produktu firmy Active Era. Przeczytaj uważnie całą instrukcję przed pierwszym użyciem i przechowuj ją w bezpiecznym miejscu do wykorzystania w przyszłości.

Active Era nie ponosi odpowiedzialności za wypadki lub urazy z niewłaściwe użytkowanie produktu, nieprzestrzeganie instrukcji podanych w niniejszej instrukcji lub modyfikacje produktu. Aby uniknąć poważnych obrażeń lub śmierci, należy przestrzegać instrukcji bezpieczeństwa zawartych w tym dokumencie. Chociaż dołożono wszelkich starań, aby informacje zawarte w tym dokumencie były dokładne i kompletne, Active Era nie ponosi odpowiedzialności za wszelkie błędy lub pominięcia.

INSTRUKCJE BEZPIECZEŃSTWA

Ze względów bezpieczeństwa należy używać tego produktu wyłącznie w sposób opisany w niniejszej instrukcji. Każde inne użycie niezalecane przez producenta może spowodować poważne obrażenia lub utonięcie. Aby zapewnić bezpieczeństwo i zapobiec wypadkom, przeczytaj instrukcję i zapoznaj się z tym produktem, zanim zostanie on użyty na wodzie. Podczas korzystania z tego produktu należy przestrzegać następujących norm bezpieczeństwa i zasad bezpiecznej obsługi.

OSTRZEŻENIE: Sporty wiosłowe mogą być bardzo niebezpieczne i stanowią silny wysiłek fizyczny. Użytkownicy tego produktu muszą mieć świadomość, że ten sport może spowodować urazy lub utonięcie. Użytkownik tego produktu przyjmuje do wiadomości, rozumie i przyjmuje na siebie ryzyko związane ze sportami wiosłowymi.

OSTRZEŻENIE: Zwracaj szczególną uwagę na warunki pogodowe i uważaj na przybrzeżne wiatry, prądy podwodne, zmiany pływów i

przeszkody w wodzie, które mogą spowodować niestabilność deski SUP i porwać ją z dala od linii brzegowej, bądź uniemożliwić powrót na brzeg. Przed wyprawą zapoznaj się z prognozą pogody i zasięgnij wiedzy o lokalnym środowisku morskim. Nigdy nie używaj tego produktu podczas burzy lub powodzi. Zawsze miej przy sobie jakąś formę identyfikacji i poinformuj kogoś o swojej trasie podróży, czasie i miejscu wypłynięcia oraz planowanym czasie i miejscu przybycia.

- Deska SUP jest przeznaczona do krótkich wycieczek po spokojnych wodach pozbawionych fal, takich jak jeziora, morza lub rzeki, w pozycji stojącej lub siedzącej. Nie używać tego produktu na wysokich falach ani do surfowania.
- Ten produkt jest przeznaczony dla 1 osoby dorosłej. Nie przekraczać maksymalnego obciążenia produktu.
- Nie przeciążać produktu. Nierównomierne rozłożenie obciążenia na desce może spowodować jej przewrócenie i grozi utonięciem.
- Ten produkt nie jest urządzeniem ratującym życie. Używać tylko pod nadzorem osoby dorosłej.
- Ten produkt nie jest zabawką.
- Ten produkt oraz dostarczone z nim akcesoria nie są przeznaczone do użytku przez dzieci w wieku 12 lat lub młodsze. Nie zostawiaj dzieci bez opieki. Młodzież w wieku od 13 do 17 lat musi zawsze używać tego produktu pod bezpośrednim nadzorem osoby dorosłej. Jeśli deska będzie używana przez młodzież w wieku od 13 lat, przed użyciem deski osoba dorosła musi przekazać im wszystkie instrukcje zawarte w tym dokumencie.
- Dowiedz się, jak obsługiwać ten produkt. Trenuj z wykwalifikowanym instruktorem i rozwijaj swoje umiejętności w kontrolowanych warunkach.
- Produkt nie jest przeznaczony do użytku przez osoby (w tym dzieci) o ograniczonych zdolnościach fizycznych, sensorycznych lub umysłowych, bądź przez osoby pozbawione niezbędnego doświadczenia lub wiedzy.
- Nie pozostawiaj produktu bez nadzoru w pobliżu wody, gdy nie jest używany.
- Używając tego produktu na wodzie należy zawsze mieć na sobie

- kamizelkę ratunkową zgodną z lokalnymi przepisami.
- Napompować produkt zgodnie z dostarczonymi instrukcjami, do wartości ciśnienia znamionowego podanego na produkcie. Nie przekraczać zalecanego maksymalnego ciśnienia, ponieważ może to spowodować nadmierne napompowanie deski i pęknięcie komory powietrznej.
 - Powietrze wewnątrz deski może ulec rozszerzeniu w bardzo wysokich temperaturach lub wtedy, gdy deska jest wystawiona na bezpośrednie działanie promieni słonecznych, co może skutkować nadmiernym naprężeniem deski powietrzem. Sprawdź ciśnienie powietrza i w razie potrzeby spuść powietrze z deski.
 - Klucz do dokręcania zaworu może być używany tylko wtedy, gdy deska jest opróżniona. Nigdy nie używaj klucza do odkręcania zaworu, gdy deska jest napompowana. Może to spowodować poważne obrażenia.
 - Nie obsługuj deski pod wpływem narkotyków, alkoholu lub lekarstw.
 - Ubieraj się odpowiednio do pogody i warunków morskich, a w razie potrzeby załóż kask; zimna woda i niskie temperatury mogą być przyczyną hipotermii.
 - Dla własnego bezpieczeństwa podczas korzystania z tego produktu przymocuj smycz (dołączoną do zestawu) do łydki lub kostki. Przymocuj jeden koniec do uchwytu D z tyłu deski i bezpiecznie przymocuj pasek na rzep do łydki lub kostki.
 - Upewnij się, że zawsze możesz opuścić deskę, jeśli to konieczne.
 - Nie wiosłuj samotnie. Podczas korzystania z tego produktu zawsze wiosłuj z doświadczonym partnerem.
 - Nie przekraczaj swoich możliwości; zachowaj świadomość swoich ograniczeń.
 - Przed każdym użyciem sprawdź sprzęt pod kątem oznak zużycia, wycieków lub awarii. Nie używaj produktu, jeśli widoczne są oznaki uszkodzenia na desce lub którymkolwiek z dostarczonych akcesoriów.
 - Nie wolno modyfikować produktu ani któregośkolwiek z dostarczonych akcesoriów. Może to być niebezpieczne i spowoduje utratę gwarancji.

- Nie wkładaj szpilek ani ostrych przedmiotów do deski. Trzymaj takie przedmioty z dala od deski.
- Nie stawaj na desce ani nie kładź na niej ciężkich przedmiotów, gdy leży ona na ziemi, ponieważ może to uszkodzić pletwy.
- Nie należy używać produktu na pływaczach, ponieważ może to spowodować uszkodzenie statku, pletwy i wiosła.
- Nawadniaj organizm – spakuj butelkę z wodą do pojemnika na bungee.
- Przechowuj telefon komórkowy w wodoodpornej torbie dostarczonej do zestawu. Warto rozważyć zapakowanie gwizdka lub latarki na wypadek sytuacji awaryjnej.
- Jeśli używasz swojej deski po raz pierwszy lub po dłuższym okresie przechowywania, sprawdź zawór powietrza i najpierw go dokręć.
- Dostarczona pompka nadaje się do pompowania deski SUP Active Era. Inne zastosowania lub modyfikacje pompy są uważane za niezgodne z przeznaczeniem i grożą powstaniem obrażeń lub szkód. Pompa nie jest przeznaczona do użytku komercyjnego.
- Manometr jest przeznaczony wyłącznie do pompowania deski, a odczyt manometru służy wyłącznie do celów informacyjnych. Nie należy używać go jako instrumentu precyzyjnego.
- Opakowanie, zawartość, pojemniki i produkty pod koniec ich cyklu życia należy zytulizować zgodnie z lokalnymi przepisami.

DANE TECHNICZNE

- Model: WS-01BU-UK
- Wymiary produktu: 320 x 78 x 15 cm
- Waga deski: 8,5 kg
- Zakres wagi użytkownika: 45-100 kg
- Maksymalna waga: 100kg
- Maksymalne ciśnienie: 15PSI
- Wymiary pompy: 11 x 25 x 63 cm
- Zakres wysokości wiosła: 165-208 cm

CZĘŚCI

1. Mocowanie kamery
2. Uchwyt
3. Linka bungee
4. Pętla podnóżka
5. Środkowy uchwyt
6. Antypoślizgowa podkładka deski
7. Uchwyt D do siedziska kajakowego (x4)
8. Zawór
9. Uchwyt
10. Uchwyt D do smyczy
11. Mała pletwa (x2)
12. Gniazdo środkowej pletwy
13. Zdejmowana środkowa pletwa
14. Blokada środkowej pletwy
15. Wąż pompy
16. Pompa dual-action
17. Smycz
18. Pas
19. Plecak
20. Zestaw naprawczy*
21. Sucha torba
22. Wielofunkcyjne wiosło
23. Podnóżek
24. Siedzisko kajakowe

*(w tym 2 plastry z PCV, klucz do dokręcania zaworów, klej)

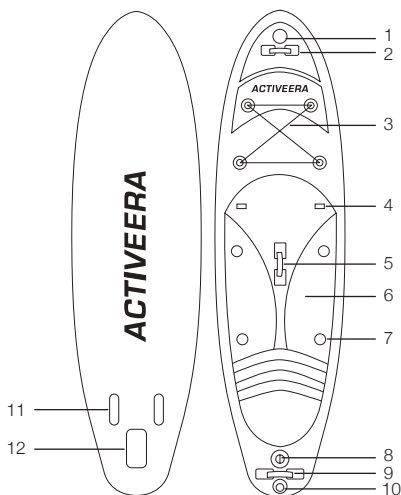

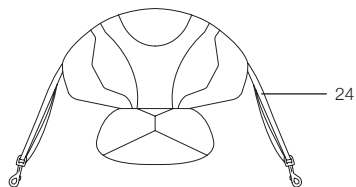
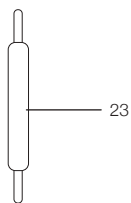
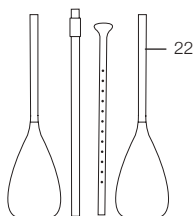
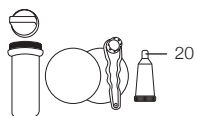
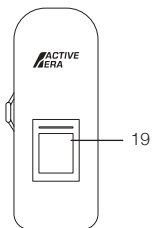
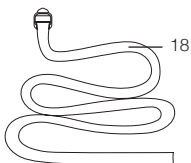
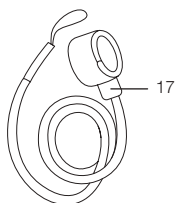
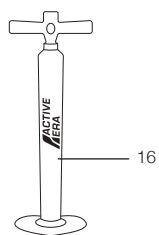
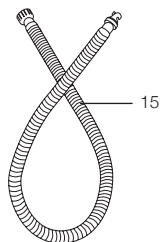
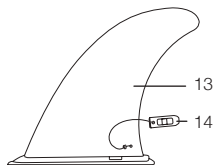

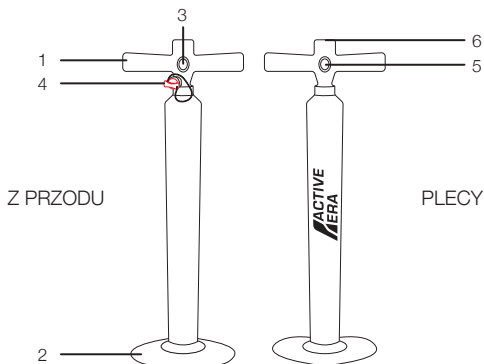

Uwaga: Pompa dołączona do tego produktu jest pompą o podwójnym działaniu (dual-action) i może być używana zarówno do napełniania, jak i opróżniania. Podczas pompowania deski dostępne są dwa tryby:

- **Tryb podwójnego działania** podwaja ilość powietrza pompowanego do deski SUP. Pompowanie stanie się trudniejsze, im więcej powietrza znajduje się już w desce. Aby aktywować tryb podwójnego działania, zamknij zawór przełączający (patrz ilustracja poniżej).
- **Tryb pojedynczego działania (single-action)** zmniejszy ilość powietrza wpompowywanego do deski. W trybie pojedynczego działania łatwiej jest pompować powietrze, dlatego zalecamy włączenie tej funkcji, gdy deska jest prawie napełniona. Aby aktywować tryb pojedynczego działania, usuń zawór przełączający (patrz ilustracja poniżej).

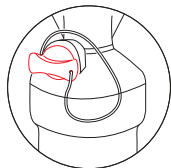

Tryb

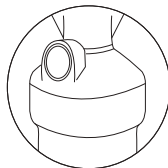

Tryb pojedynczego działania

Nadmuchiwanie

- Znajdź gładką, płaską i czystą powierzchnię z dużą ilością miejsca na rozłożenie deski. Rozłóż deskę na tej powierzchni zaworem do góry, z dwiema małymi płetwami skierowanymi w dół.
- Podłącz pompę do węża używając adaptera „NAPEŁNIANIE” (oznaczonego na górze pompy).
- Odkręć zakrętkę zaworu.
- Przesław przycisk do pozycji „GÓRA” (UP). (2)

UWAGA: przed rozpoczęciem pompowania lub opróżniania deski SUP naciśnij (a) i przekręć (b) przycisk zaworu, aby otworzyć lub zamknąć zawór.

- Włóż złączkę boczną do zaworu i zabezpiecz, obracając w prawo. (3)
- Pompuj, aż osiągniesz wymagane ciśnienie. Zalecamy rozpoczęcie od trybu podwójnego działania i przejście na tryb pojedynczego działania, gdy pompowanie stanie się utrudnione.

OSTRZEŻENIE: Prawidłowy zakres ciśnienia dla tej deski to 7,5 - 15 PSI (0,5 - 1 bar). Nie przekraczać maksymalnego zalecanego ciśnienia.

- Przed rozpoczęciem użytkowania deski zdejmij złączkę i zakręć nakrętkę zaworu. (4)

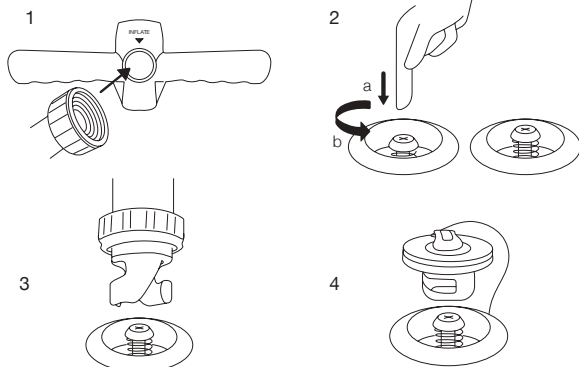

UWAGA: Po całkowitym napompowaniu deska powinna być twarda. Proszę nie wywierać stałego nacisku na deskę na lądzie, ponieważ może to uszkodzić małe płetwy.

Opróżnianie

- Znajdź gładką, płaską i czystą powierzchnię z wystarczającą ilością miejsca na napompowaną deskę. Połóż deskę na tej powierzchni zaworem do góry, z dwiema małymi pletwami skierowanymi w dół.
- Odkręć zakrętkę zaworu.
- Przesław przycisk do pozycji „DÓŁ” (DOWN). Twoja deska zacznie się automatycznie opróżniać. Upewnij się, że twarz i ciało znajdują się z dala od zaworu. (1)

UWAGA: przed rozpoczęciem pompowania lub opróżniania deski SUP naciśnij (a) i przekręć (b) przycisk zaworu, aby otworzyć lub zamknąć zawór.

- Gdy większość powietrza ulotni się, podłącz wąż do adaptera węży „OPRÓŻNIANIE” na pompie (oznaczonego na górze pompy). (2)
- Włożyć złączkę boczną do zaworu i zamocować ją, obracając w prawo. (3)
- Wypompuj pozostałe powietrze z deski, uruchamiając pompę trybie pojedynczego działania. (4)

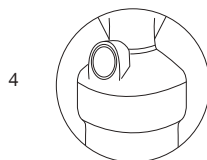
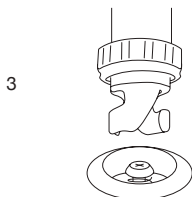
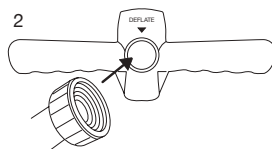
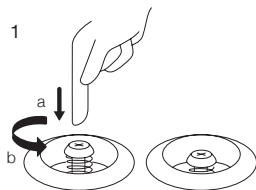

Tryb pojedynczego działania

MONTAŻ

Zdejmowana środkowa płetwa

Zalecamy przymocowanie środkowej płetwy, jeśli zamierzasz używać deski w głębokich wodach, takich jak morze lub jezioro. Unikaj używania środkowej płetwy w płytkiej wodzie lub bystrzycach, ponieważ istnieje ryzyko jej zniszczenia.

- Połóż deskę (w miarę możliwości napompowaną) górną powierzchnią do dołu (zaworem skierowanym w stronę ziemi) na gładkiej, płaskiej i czystej powierzchni.
- Sprawdź, czy w szczelinie płetwy nie ma żadnych ciał obcych. Wsuń środkową płetwę do wyznaczonego gniazda, upewniając się, że jest skierowana w tył deski. (1)
- Włóż kolek mocujący, aby zabezpieczyć płetwę. (2)

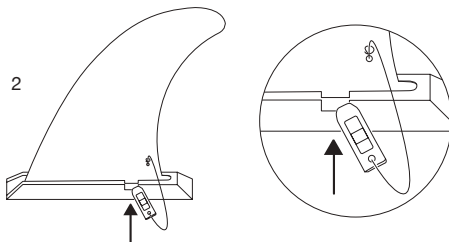
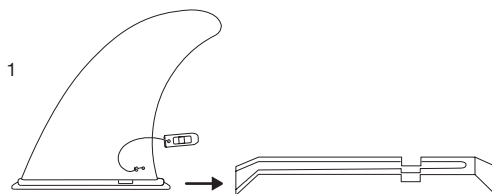

Wiosło

Zespół wiosel będzie się nieznacznie różnić w zależności od tego, czy używasz deski jako paddleboarda, czy jako kajaku. Informacje na temat używania tej deski jako kajaku można znaleźć w sekcji MONTAŻ SIEDZENIA KAJAKOWEGO poniżej.

Twoje wielofunkcyjne wiosło składa się z 4 części:

1. Pióra
2. Trzonu
3. GłóWKi
4. Dodatkowego pióra

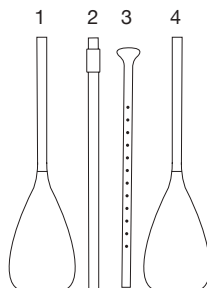

- Podłącz pióro (1) do trzonu (2), a następnie podłącz głóWKę (3).
- Odepnij zapięcie, aby dopasować wiosło do wymaganego rozmiaru w zakresie od 165 do 208 cm.

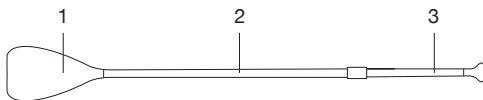

Zalecamy, aby wiosło było o około 10 cm wyższe niż wzrost użytkownika.

Uwaga: Upewnij się, że logo Active Era na piórze jest ułożone do tyłu podczas wiosłowania.

Smycz

Dla własnego bezpieczeństwa podczas korzystania z tego produktu należy bezpiecznie przymocować dostarczoną smycz do łydki lub kostki.

Przymocuj jeden koniec do uchwytu D z tyłu deski i bezpiecznie przymocuj pasek na rzep do łydki lub kostki.

Mocowanie kamery

Twoja deska SUP jest wyposażona w uchwyt na kamerę. Wystarczy przymocować kamerę do uchwytu, aby przygotować ją do użytku.

Uwaga: upewnij się, że kamera jest dobrze zamocowana, aby zapobiec utracie lub uszkodzeniu. Active Era nie ponosi odpowiedzialności za utratę kamery.

MONTAŻ SIEDZENIA KAJAKOWEGO

Siedzisko kajakowe

Dla wygody, równowagi i wydajności, siedzisko kajakowe powinno być zamocowane z tyłu deski, tuż za centralnym uchwytem.

- Bezpiecznie przymocuj dwa wewnętrzne paski do tylnych uchwytów D. (1)
- Bezpiecznie przymocuj dwa zewnętrzne paski do przednich uchwytów D (dociągając oparcie do przodu na miejsce). (2)
- Zaciśnij wszystkie paski, aby siedzenie było wygodne i stabilne.

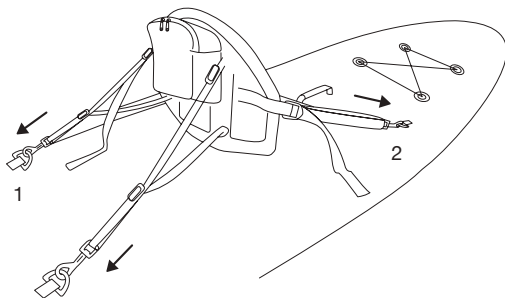

Podnóżek

Włóż każdy koniec podnóżka do pętli podnóżka. Sprawdź, czy są one bezpiecznie ułożone na swoich miejscach.



Wiosło

Podczas pływania kajakiem wiosło powinno być zmontowane w nieco inny sposób niż podczas użytkowania deski jak paddleboarda. Patrz ilustracja poniżej.

- Podłącz pióro wiosła (1) do trzonu (2).
- Podłącz drugi koniec trzonu (2) do dodatkowego pióra (4).

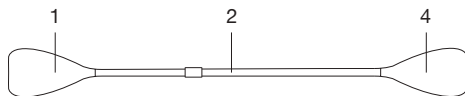

Uwaga: Upewnij się, że logo Active Era na piórach jest skierowane do tyłu podczas wiosłowania.

WSKAZÓWKI DLA UŻYTKOWNIKA

Trzymanie deski

Noś deskę, chwytając za środkowy uchwyt i trzymając ją bokiem, pod pachą i płetwami skierowanymi w stronę ciała.

Uwaga: Trzymaj deskę mocno, ponieważ może porwać ją wiatr. Odsuń się od innych, aby uniknąć obrażeń wskutek wzmagającego się wiatru.

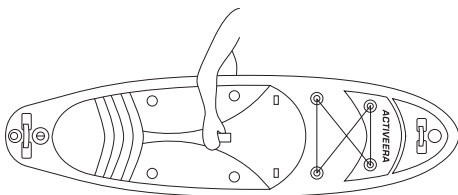

Stawanie na desce

Przed wstaniem zalecamy uklęknąć na desce. Wstawaj powoli, stawiając jedną stopę za drugą na środku deski. Twoje stopy powinny być ułożone równoległe do siebie i w jednej linii ze środkowych uchwytów. Rozstaw je mniej więcej na szerokość ramion. Zachowaj lekkie ugięcie w kolanach, a środek ciężkości utrzymuj wyśrodkowany nad deską.

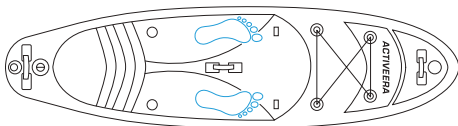

Trzymanie wiosła podczas używania paddleboarda

- Nieprawidłowa technika trzymania wiosła jest częstym błędem podczas paddleboardingu.
- Chwyć jedną dłoń trzon wiosła tuż nad środkiem. Chwyć górną część wiosła drugą ręką (patrz zdjęcie poniżej).
- Gdy trzymasz wiosło nad głową, obie ręce powinny być lekko ugięte.
- Podczas korzystania z wiosła zawsze upewnij się, że podstawa wiosła jest skierowana do przodu, a logo Active Era na piórze jest skierowane do tyłu.

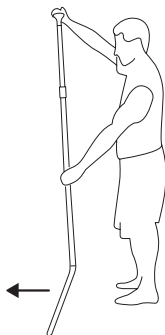

CZYSZCZENIE I PRZECHOWYWANIE

UWAGA: Po użyciu zawsze wyczyść deskę SUP, aby zapobiec jej uszkodzeniu przez piasek, słoną wodę lub światło słoneczne. Nie używaj żadnych ściernych środków czyszczących ani rozpuszczalników, ponieważ spowoduje to uszkodzenie deski SUP. Nie przechowuj tego produktu w miejscu narażonym na bezpośrednie działanie światła słonecznego. Nie przechowuj tego produktu, gdy jest on mokry.

- Zdejmij smycz, środkową pletwę i inne dołączone akcesoria.
- Wyczyść deskę i akcesoria miękką gąbką i świeżą wodą. Nie zanurzaj akcesoriów, takich jak pompa, w wodzie.
- Upewnij się, że deska i wszystkie akcesoria są całkowicie suche przed zapakowaniem ich i rozpoczęciem ich przechowywania, w przeciwnym razie może rozwinąć się pleśń lub może nastąpić odbarwienie deski.
- Upewnij się, że wewnątrz deski, kadłuba i wewnętrznych komór nie pozostał piasek ani żwir. W przeciwnym razie może to spowodować ścieranie lub nawet przebicie deski podczas przechowywania.
- Opróżnij deskę zgodnie z instrukcjami podanymi wcześniej w tym podręczniku.
- Mocno zwiń opróżnioną deskę, zaczynając od końca z zaworem zaworu, aby upewnić się, że zostało usunięte całe powietrze pozostałe w desce.
- Upewnij się, że przycisk zaworu jest w położeniu „GÓRA”, aby uniknąć przedostawania się kurzu do wnętrza deski, a następnie zamknij zakrętkę zaworu.
- Umieść deskę i akcesoria w dostarczonej torbie.
- Przechowuj ją w czystym, suchym miejscu z dala od bezpośredniego światła słonecznego. Trzymać deskę poza zasięgiem dzieci.

ROZWIĄZYWANIE PROBLEMÓW

Jeśli masz jakiegokolwiek problemy z naszą deską, oto kilka informacji, które mogą Ci pomóc.

OSTRZEŻENIE: Wykonywać wszystkie naprawy na zewnątrz lub w dobrze wentylowanym miejscu. Nosić rękawice ochronne / odzież ochronną / ochronę oczu / ochronę twarzy, aby uniknąć wdychania oparów kleju lub kontaktu ze skórą, ustami lub oczami. Trzymać klej z dala od ciepła, gorących powierzchni, iskier, otwartego ognia i innych źródeł zapłonu. Nie palić podczas użytkowania produktu. Wszystkie materiały naprawcze (klej, rozpuszczalniki itp.) należy przechowywać

poza zasięgiem dzieci. Przeczytaj wszystkie OSTRZEŻENIA i porady dotyczące bezpieczeństwa wymienione na opakowaniu kleju naprawczego do desek SUP (klej z żywicy poliuretanowej) przed użyciem.

UWAGA: Spoiny nie mogą być klejone. Naprawy spoin musi przeprowadzać wyłącznie producent deski.

Problem	Możliwa przyczyna	Rozwiązanie
Moja pompa nie działa.	Doszło do uszkodzenia lub zatkania węża.	Ostrożnie usuń blokadę lub wymień wąż, jeśli jest uszkodzony.
	Połączenie między pompą a jej węzłem lub węzłem a deską nie jest szczelne.	Sprawdź wszystkie połączenia, aby upewnić się, że są prawidłowo zamocowane.
Manometr nie działa.	Manometr uaktywnia się, gdy wartość ciśnienia osiąga 7 PSI.	Kontynuuj pompowanie, aż osiągnie 7 PSI.
Moja deska ma dziurę lub z mojej deski ucieka powietrze. Uwaga: Aby określić, gdzie jest źródło wycieku, polewaj deskę wodą z mydłem i obserwuj, skąd pochodzą bąbelki.	Zawór przecieka.	Całkowicie spuść powietrze z deski i połóż ją na płasko. Jedną ręką przytrzymaj zawór od spodu deki, włóż klucz dokręcania zaworu do zaworu i przekręć zgodnie z ruchem wskazówek zegara, aż do całkowitego dokręcenia i zabezpieczenia.

Problem	Możliwa przyczyna	Rozwiązanie
	Przebita płyta.	<p>Po zidentyfikowaniu miejsca przebitcia całkowicie opróżnij deskę i połóż ją na płasko.</p> <ul style="list-style-type: none"> • Przygotuj okrągłą łatę o średnicy nie mniejszej niż 7 centymetrów (3 cale). • Oczyść alkoholem łatę i obszar przebitcia alkoholem. • Aby zebrać nadmiar kleju, przed rozpoczęciem klejenia warto obkleić obszar wokółłaty taśmą maskującą. • Nałożyć 3 cienkie, równe warstwy kleju z zestawu naprawczego zarówno na powierzchnię deski, jak i na łatę. Odczekaj 5 minut przed nałożeniem kolejnej warstwy. • Po trzeciej warstwie odczekaj 10-15 minut przed nałożeniemłaty. Za pomocą ręcznego wałka należy równomiernie nałożyć plaster. Zwróć szczególną uwagę na krawędzie. • Odczekaj 24 godziny przed ponownym napełnieniem.

<p>Na mojej desce pod zaworem (od strony pletwy) pojawił się guz.</p>	<p>W ściegu znajduje się przerwa, aby zapewnić miejsce na zawór.</p>	<p>Jest to normalne w przypadku nadmuchiwanym produktów i może się zdarzyć. Nie wpłynie to na wydajność ani jakość Twojej płyty.</p>
<p>Moja pletwa środkowa nie mieści się w swoim gnieździe.</p>	<p>Gniazdo na pletwę skurczyła się z powodu zimna.</p>	<p>Użyj suszarki do włosów, aby podgrzać gniazdo na pletwę. To pomoże ci wcisnąć pletwę z powrotem. Pamiętaj, aby pozostawić pletwę na kilka godzin, aby osiadła na miejscu.</p>
<p>Do deski dostała się wilgoć lub woda.</p>		<p>Całkowicie zdjąć zawór z deski za pomocą dostarczonego klucza do dokręcania zaworu (obracając w kierunku przeciwnym do ruchu wskazówek zegara). Wielokrotnie pompuj powietrze przez pusty otwór przez 20 minut. Następnie odłóż deskę na płasko dobrze wentylowanym, chłodnym i suchym miejscu na co najmniej 24 godziny.</p>

Jeśli problem będzie się powtarzał, skontaktuj się z naszym działem obsługi klienta.



One Retail Group
Ryland House, 24a Ryland Road, London, NW5 3EH, UK

EU Authorised Representative: Brandrep Limited
The Black Church, St Mary's Pl N, Dublin, D07 P4AX, Ireland

© Copyright 2021